

FINNMIRROR®

LIUKUOVIE ASENNUSOHJEET MONTERINGSANVISNING FÖR SKJUTDÖRRAR

Sisällysluettelo:

SlimLine ovet	3
Alumiini kapeakehysovet	4
Alumiini piilokehysovet	4
MDF-kehysovet	5
Alumiini suorakehysovet	6 - 7
Blanco levyovi	8 - 9
Paulus pikkuovi	10 - 12
Oven välistoppi	13 - 14
Inaria Soft Close magneettihidastin	15 - 18
Mattalasién puhdistaminen	19
Takuu- ja materiaalitiedot	20

Innehåll:

SlimLine dörrar	3
Dörrar med smala aluminiumramar	4
Dörrar med infällda aluminiumramar	4
Dörrar med MDF-ram	5
Dörrar med släta aluminiumramar	6 - 7
Blanco dörr	8 - 9
Paulus dörr	10 - 12
Positionstopp	13 - 14
Inaria Soft Close magnetisk dörrindragare	15 - 18

Kiitos, että valitsitte **FINNMIRROR** – mittatilauskalusteen. Tuotteemme valmistetaan aina asiakkaan toiveiden ja mittojen mukaan.

Takuu- ja materiaalitiedot sivulla 20.

Asentaminen, käyttö ja hoito

Liukuovikaapistot ja kalusteet on tarkoitettu kuiviin sisätiloihin. Tuotetta ei ole tarkoitettu pesutiloihin eikä sitä saa asentaa suoraan suihkutilaan.

Kalusteet ovat lattialle asennettavia kiintokalusteita. Turvallisuussyistä on seinäkaapistot aina kiinnitettävä johonkin kiinteään rakenteeseen. Kiinnitettäessä kalusteita kiinteään rakenteeseen on huomioitava ja selvítettävä aina seinä- ja lattiarakenteen kestävyys sekä kiinnityspintojen takana mahdollisesti olevien vesiputkien tai sähköjohtojen sijainti, etteivät kiinnitysruuvit vaurioita niitä.

Kalustetta ei tule kiinnittää lattiaan, mikäli tilassa on vesikiertoinen tai sähkökaapelein toteutettu lattialämmitys. Vastuu rakenteiden tarkistuksesta on aina ostajalla.

Kalusteet on valmistettu kestävästä ja helppohoitoisista materiaaleista.

Tiettyjä asioita on huomioitava kuitenkin niiden hoidossa.

Kalusteiden puhdistuksessa on vältettävä runsasta vedenkäyttöä. Puhdistetut pinnat on aina kuivattava puhdistuksen jälkeen.

Kalusteiden puhdistuksessa ei myöskään saa käyttää hankaavia puhdistusaineita.

Puhdistuksessa käytetään mietoa (pH 6-8) pesuaineliuosta.

Lasi- ja peilipintoihin voi käyttää niiden puhdistukseen tarkoitetuilla pesuaineilla.

Ovien alakiskot kannattaa imuroida aina viikkoimuroinnin yhteydessä.

Tack för att ni valde **FINNMIRROR** -skjutdörrsgarderob. Våra produkter tillverkas alltid enligt kundens önskemål.

Montering, användning och skötsel

Skjutdörrsgarderober är designad endast för torka utrymme inomhus. Produkten får ej monteras i våtrum eller vid duschen.

Våra produkter är fasta möbler som monteras på golvet. För säkerhets skull ska garderoberna alltid fästas på väggen eller taket eller på någon annan fast struktur. Vid fastmontering ska man alltid ta reda på väggens/takets materialer, och observera kraftledning, vattenrör osv. För att undvika allvarliga skador vid fastmonteringen.

Garderoben får ej monteras på golvet med golvvärme. (vattenrör eller elkablar). Kunden är alltid ansvarlig för granskning av strukturerna innan monteringen.

Garderoberna / möblerna är tillverkade av hållbara och lätt hanterbara materialer.

Man ska undvika använda för mycket vatten vid tvättning av garderober/möbler. De tvättade ytorna ska alltid torkas omedelbart efter tvättningen.

Inga slipmedel får ej användas vid tvättningen. Tvättmedeln ska vara rätt så mild (PH 6-8). Samma tvättämne passar till melamin och aluminindelar.

Glas- och spegelytorna tvättas med vanligt glas- och fönsterputsningspray. Vi rekommenderar att **skenorna** dammsugas ca. en gång per vecka. .

SlimLine ovien asennus ja säätö

SlimLine dörrens montering och justering

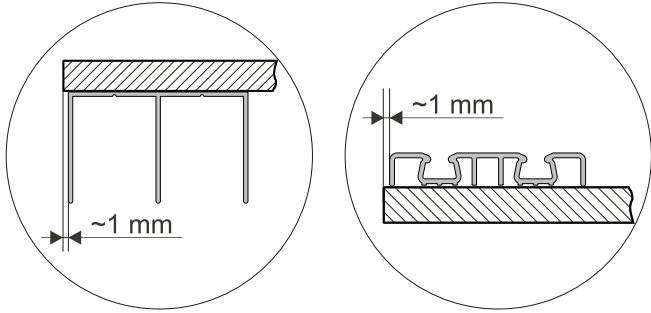

1. Asenna katto- ja lattiakisko ~1 mm sisään päin katon/pohjan etureunasta.
Montera takskenan och golvskenan ~1 mm inåt från takets- eller bottens framkant.

Kiinnitä kattokisko 18 mm kupukantaruuveilla ja lattiakisko 2-puoleisella teipillä.
Fästa takskenan med skruvar och golvskenan med dubbelsidig tejp.

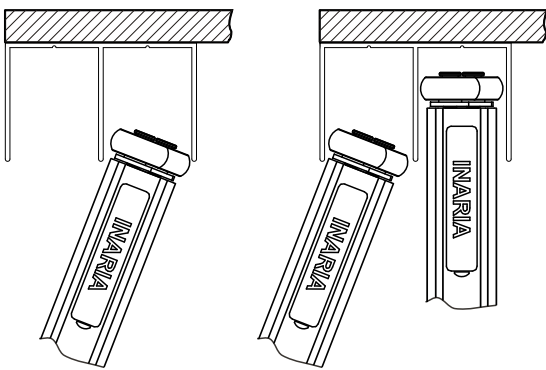

2. Asenna takimmainen ovi ensin paikoilleen.
Montera den bakre dörren först.



3. Nosta ovi paikoilleen ja poista alempi suojatulppa.
Lyft dörren på skenan och lösgör den nedre täckpluggen.

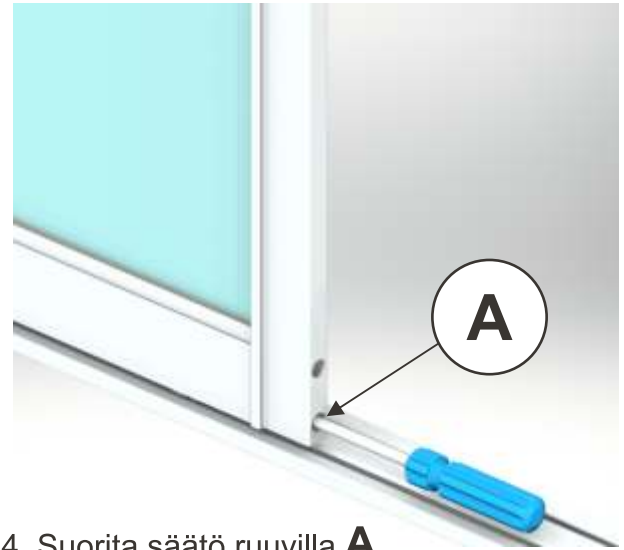

4. Suorita säätö ruuvilla **A**
Käytä ristipäämeisseliä.
Justering görs med skruv **A** och stjärnmejsel.

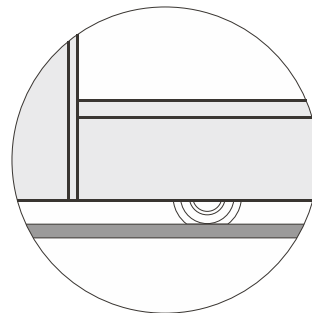

Asennus / Montering

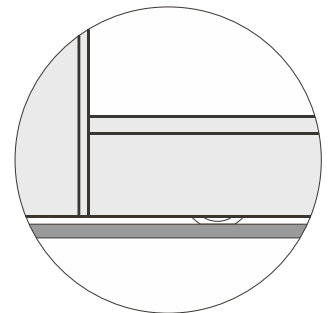

Käyttö / Användning

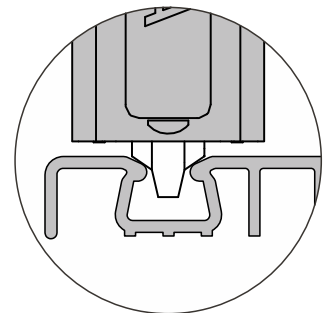
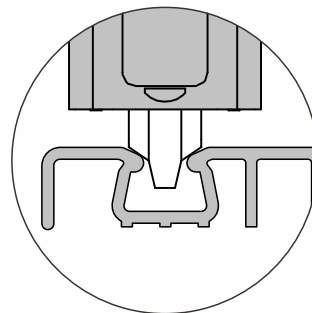

5. Säädä ovea alaspäin kunnes pyörä ei näy häiritsevästi ja ovi on suorassa.
Skruva ner dörren så att hjulen inte syns och dörren är rak.



5. Laita tulppa paikoilleen.
Sätt tillbaka pluggen.

Ovien asennus ja säätö, alumiinikapeakehys ja alumiini piilokehysovet

Dörrens montering och justering, smala aluminiumramar och infällda aluminium ramar

Kiskot kiinnitetään kupukantaisilla 18 mm ruuveilla.
Skenorna fästs med kupolformade 18 mm skruvar.
Asenna kattokisko katon etureunan tasalle.
Montera takskenan i linje med takets- eller gavelns framkant.

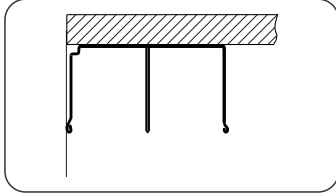

Lattiakiskon etureuna asennetaan n. 20 mm yläkiskon etureunasta sisäänpäin.
Golvskenan framkant monteras ca. 20 mm in från takskenan framkant.

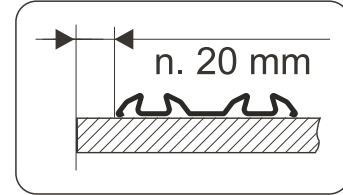

Ennen oven paikoilleen nostamista ruuvaa alapyörää kuljetusasennosta ulospäin n. 10-15 mm.
Innan du lyfter dörren på skenan, skruva nedre hjulet ut ur sin hylsa 10 – 15 mm.

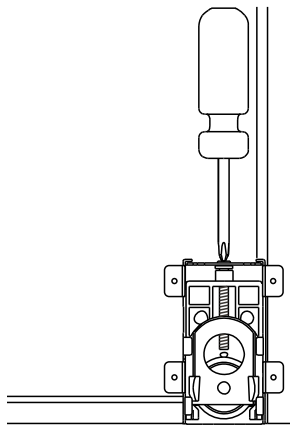

Kuljetusasento
Transportställning

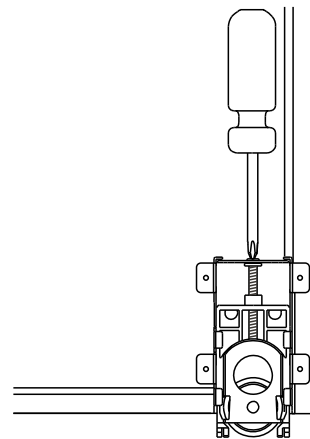

Asennusasento
Monteringsställning

Asenna takimmainen ovi ensin paikoilleen. Paina alapyörissä olevat hypynestimet alakiskon uraan.
Montera den bakre dörren först. Tryck därefter till så att säkerhets-stiften går ned i golvskenas spår och förhindrar att dörren "spårar ut".

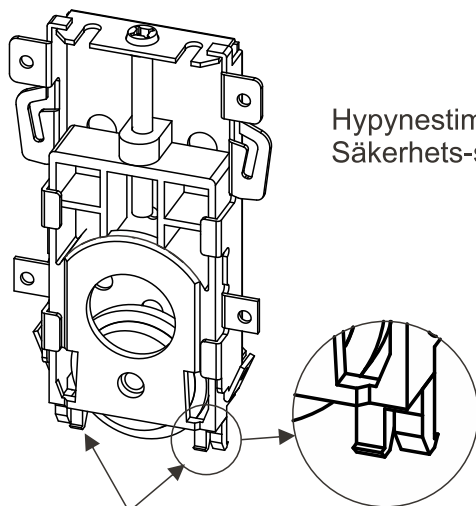
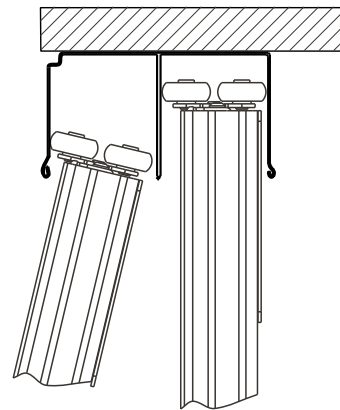
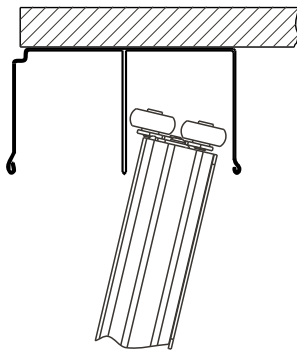

Hypynestimet
Säkerhets-stiften

Säädä oven suoruus ristipäisellä meisselillä alapyörien säätöruuveista.
Justera dörrens höjd, som bilden visar, med stjärnskruvmejsel.

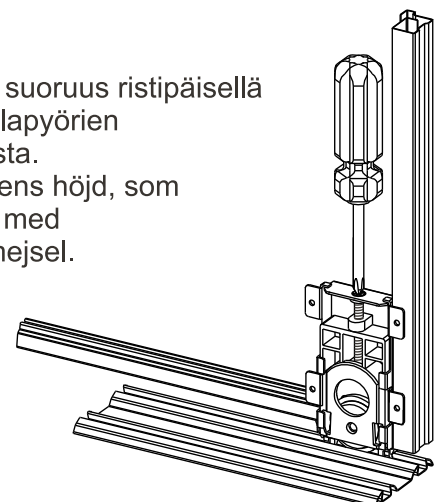

Ovien asennus ja säätö (MDF-kehysovet)

Dörrens montering och justering (dörrar med MDF-ram)

Kiskot kiinnitetään kupukantaisilla 18 mm ruuveilla. Skenorna fästs med kupulformade 18 mm skruvar.

Asenna kattokisko katon etureunan tasalle. Montera takskenan i linje med takets- eller gavelns framkant.

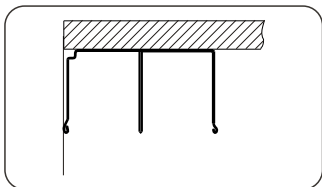

Lattiakiskon etureuna asennetaan n. 15 mm yläkiskon etureunasta sisäänpäin. Golvskensans framkant monteras ca. 15 mm in från takskenans framkant.

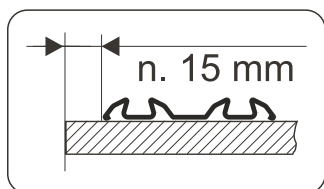

Ennen oven paikoilleen nostamista poista punainen kuljetussuoja (REMOVE) alapyöristä. Innan du lyfter dörren på skenan tas det röda skyddet (REMOVE) bort.

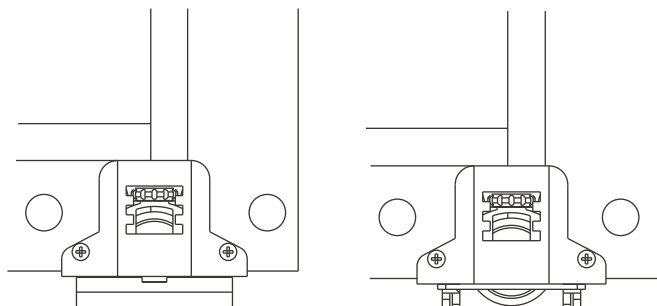

Kuljetus
Transport

Asennus
Montering

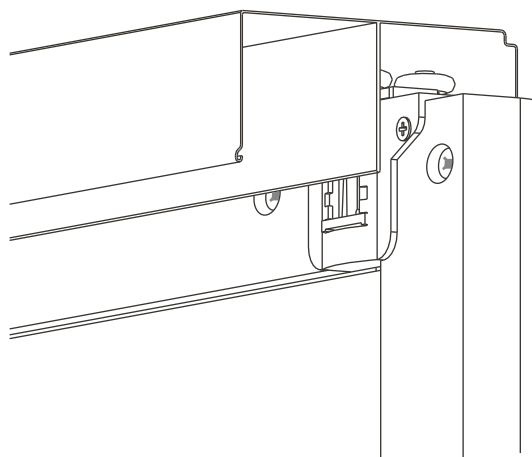

Kevitä ovea käsin ja säädä oven suoruus säätöpyörällä. Lätta på dörren och justera örrens höjd med justeringsrullen.

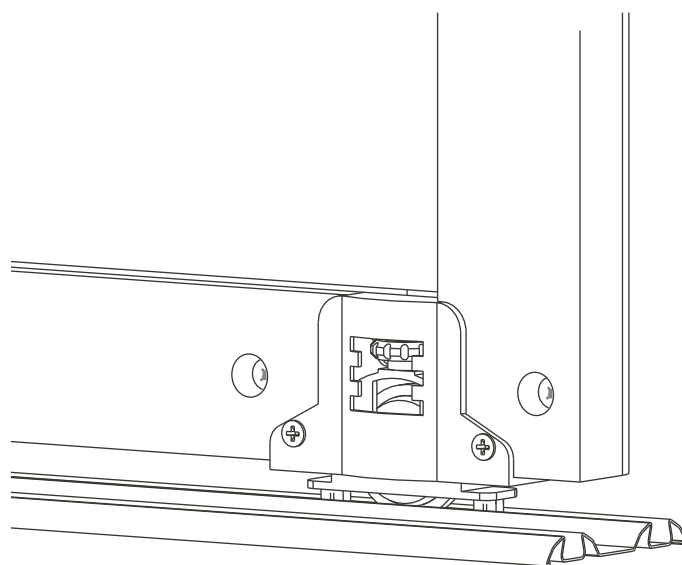

Asenna takimmainen ovi ensin paikoilleen. Paina alapyörissä olevat hypynestimet alakiskon uraan. Montera den bakre dörren först. Tryck därefter till så att säkerhetsstiften går ned i golvskensans spår och förhindrar att dörren "spårar ut".

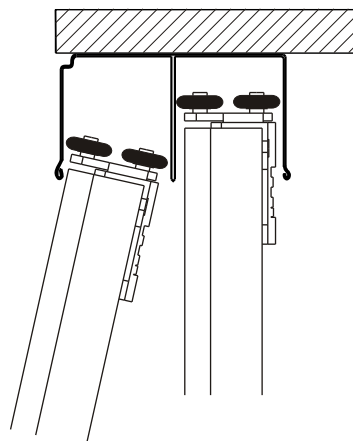
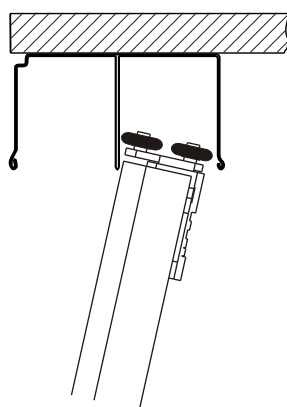

Alumiini suorakehysovien kiskojen asennus

Montering av skenor till släta aluminiumram dörrar

Kaksiosainen kisko :

Kiskojen keskikohdat asennetaan samalle linjalle.

2-spårig skena :

Se till att både tak- och golvskenans mittlinje är densamma.

Kiskot kiinnitetään kupukantaisilla 18 mm ruuveilla.

Skenorna fästs med kupolformade 18 mm skruvar.

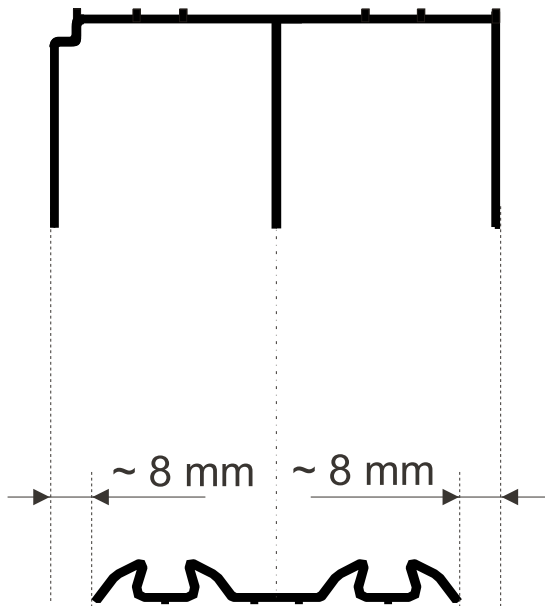

Yksiosainen kisko :

Yksiosainen alakisko asennetaan ~8 mm yläkiskon takareunasta ulospäin.

1-spårig skena :

Golvskenans bakkant ska ligga ~ 8 mm utåt från takskenans bakkant.

Kiskot kiinnitetään kupukantaisilla 18 mm ruuveilla.

Skenorna fästs med kupolformade 18 mm skruvar.

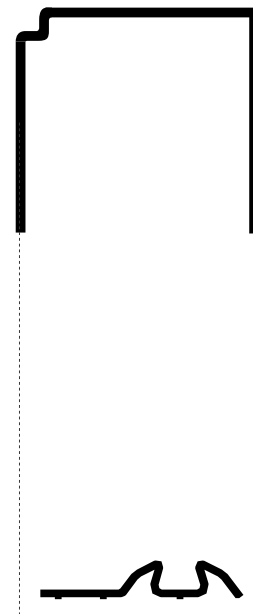

3 - kiskoinen asennus

3 - spårig installation

Kiskot kiinnitetään kupukantaisilla 18 mm ruuveilla.
Skenorna fästs med kupolformade 18 mm skruvar.

Kaksiosainen kisko
2-spårig skena

Yksiosainen kisko
1-spårig skena

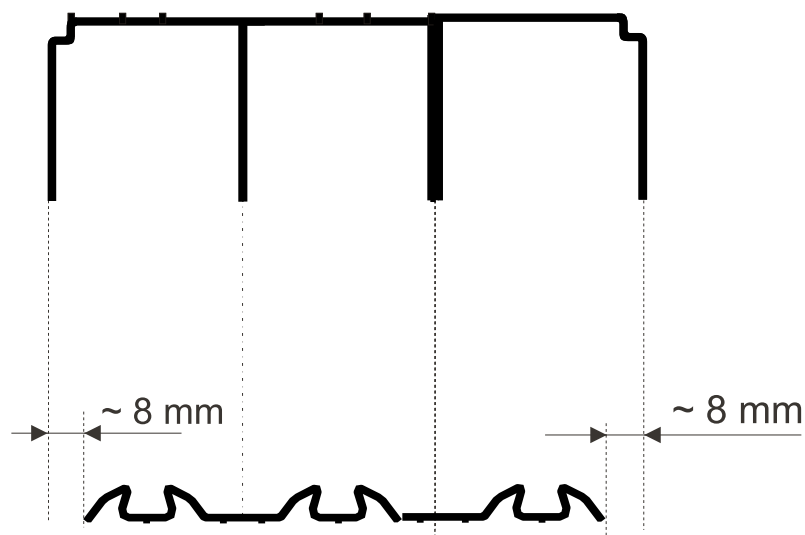

Alumiinisuorakehysoven säätäminen

Justering av nedre hjulet (dörrar med släta aluminiumram)

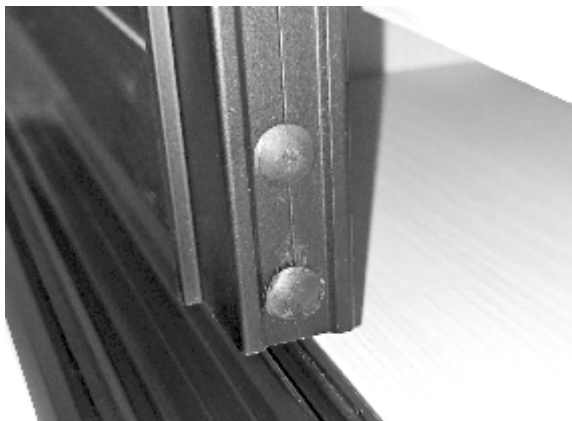

1. Nosta ovi paikoilleen.
1. Lyft dörren på skenan.

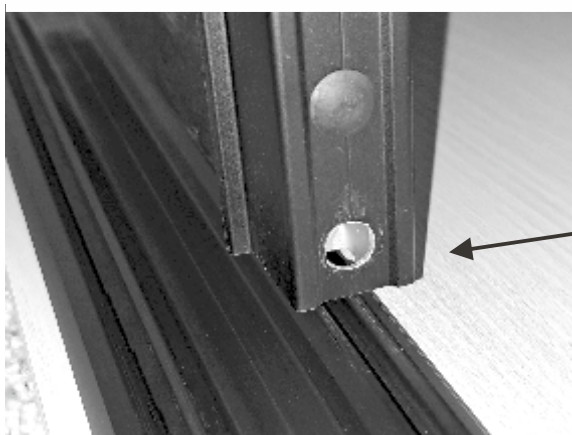

2. Poista alempi suojatulppa.
2. Lösgör den nedre täckpluggen.

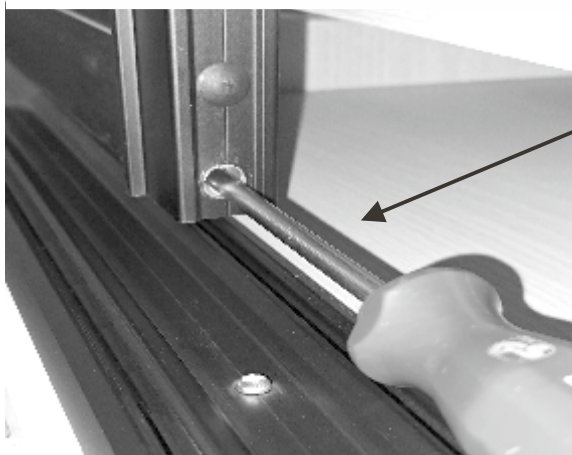

3. Suorita säätö ruuvilla **A**
Käytä ristipäämeisseliä.
3. Justering görs med skruv **A** och stjärnmejsel.

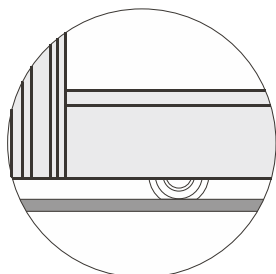
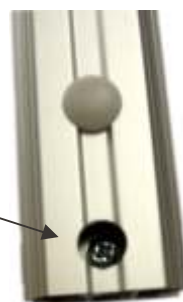

Asennus / Montering

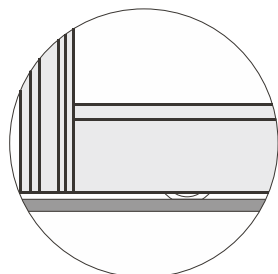

Käyttö / Användning

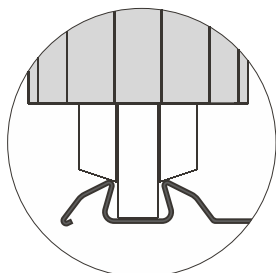

4. Säädä ovea alaspäin kunnes pyörä ei näy häiritsevästi ja ovi on suorassa.
4. Skruva ner dörren så att hjulen inte syns och dörren är rak.

5. Laita tulppa paikoilleen.
5. Sätt tillbaka pluggen.

Blanco levyovien asennus ja säätö

Blanco dörrens montering och justering

Kiskot kiinnitetään kupukantaisilla 18 mm ruuveilla.
Skenorna fästs med kupolformade 18 mm skruvar.

Asenna kattokisko katon etureunan tasalle.
Montera takskenan i linje med takets- eller gavelns framkant.

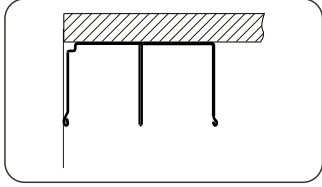

Lattiakiskon etureuna asennetaan n. 20 mm
yläkiskon etureunasta sisäänpäin.
Golvskensans framkant monteras ca. 20 mm
in från takskenans framkant.

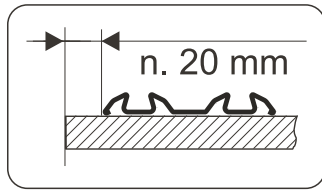

Nosta ovi paikoilleen.
Vapauta alapyörät kuljetuslukituksesta siirtämällä
alapyörien kuljetuslukitsimet (A) sivuun.
Lyfta dörren på skenan.
Befria nedre hjul med att öppna transportlåsen (A)

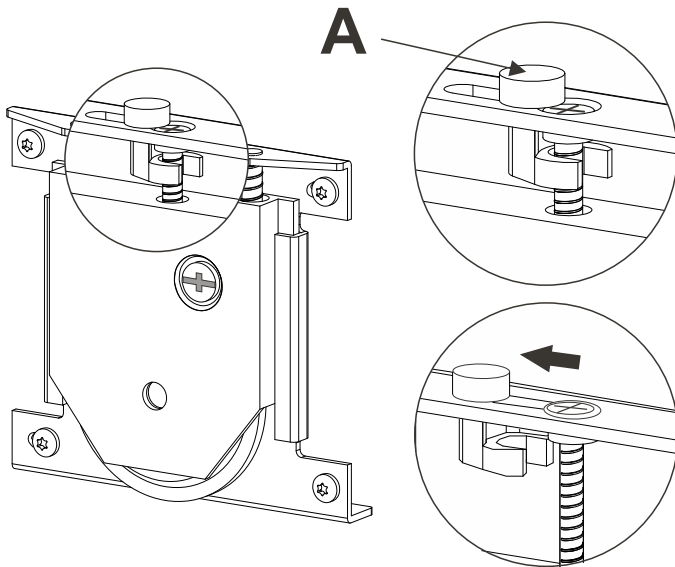

Säädä oven suoruus ristipäisellä
meisselillä alapyörien säätöruuveista.
Justera dörrens höjd, som bilden visar,
med stjärnskruvmejsel.

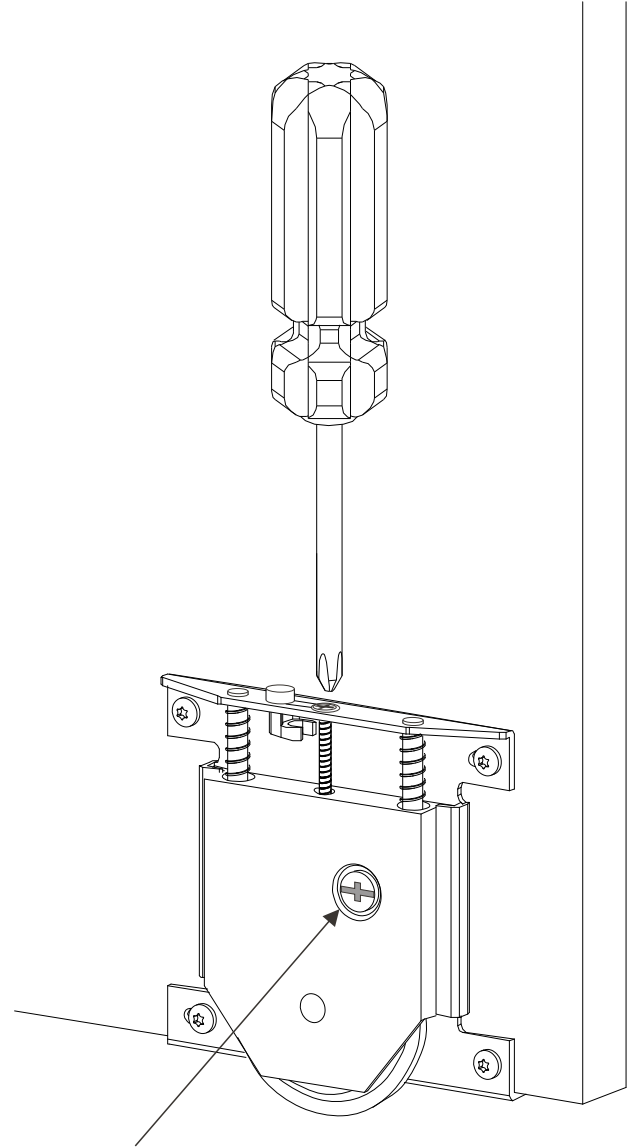

Kiristä lukitusruuvi säätämisen jälkeen
Skruva fast låsskraven efter justering

Nosta ensin takimmainen ovi paikoilleen. Montera den bakre dörren först.

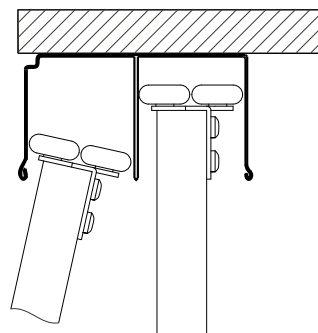
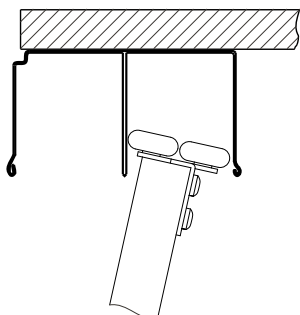

Oven suoristimen käyttö Blanco ovilla

Så här använder du dörrens justeringsbeslag Blanco dörr

1. Jossain olosuhteissa ovi saattaa aikojen saatossa vääntyä kuperaksi tai koveraksi. Vääntyminen on helppo korjata oviin asennetuilla suoristimilla.

I vissa fall kan dörren med tiden slå sig. För att möjliggöra enkel korrigerig av detta är dörrarna försedda med ett justeringsbeslag.

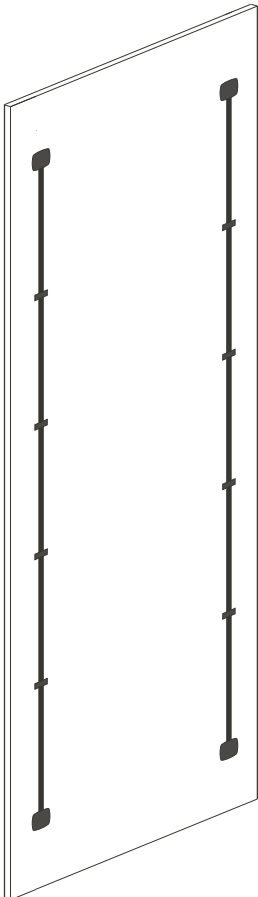

2. Suoristin löytyy oven sisäpuolelta. Poista alapään musta muovisuoja. Justeringsbeslaget är fäst på dörrens baksida. Ta bort det svarta plastskyddet från nedre delen.

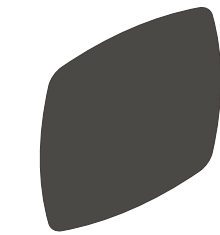

3. Muovisuojan alta löytyy säätömutteri jonka pyörittämiseen tarvitset 10 mm:n kiintoavaimen. Under plastskyddet finns en inställningsmutter. Du behöver en 10 mm fastnyckel för att rotera muttern.



4. Jos ovi on kupera eli keskikohta on ulompana, kierrä säätömutteria oven takaa katsottuna vasemmalle.

Om dörren har av någon anledning blivit konvex, justera detta med att rotera muttern åt vänster.

5. Jos ovi on kovera eli keskikohta on sisempänä, kierrä säätömutteria oven takaa katsottuna oikealle.

Om dörren blivit konkav, rotera muttern åt höger.

Oven ulkopinta / Dörrens yttre sida

Oven ulkopinta / Dörrens yttre sida

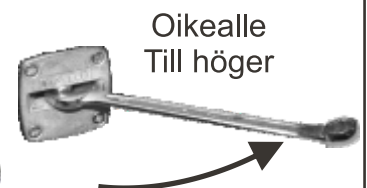
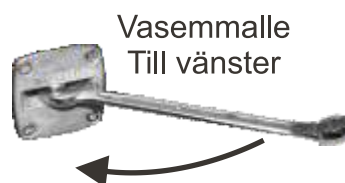

6. Ole ovea säätäessäsi varovainen, pienikin säätö muuttaa oven kaarevuutta voimakkaasti. Var försiktig när du justerar dörren, även liten justering kan ge önskad effekt. Kontrollera utseendet efter varje justering tills du är helt nöjd.

Paulus pikkuliukuovien asennus ja säätö

Paulus små skjutdörrar – montering och justering

1. Kiskot asennetaan päädyn etureunan tasalle.

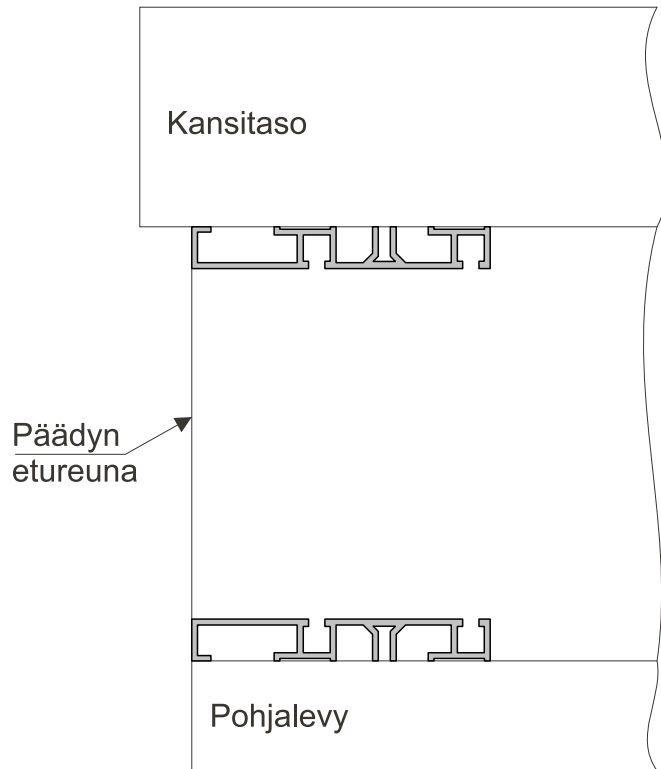

2. Ovien asentaminen
SoftClose jousen virittäminen

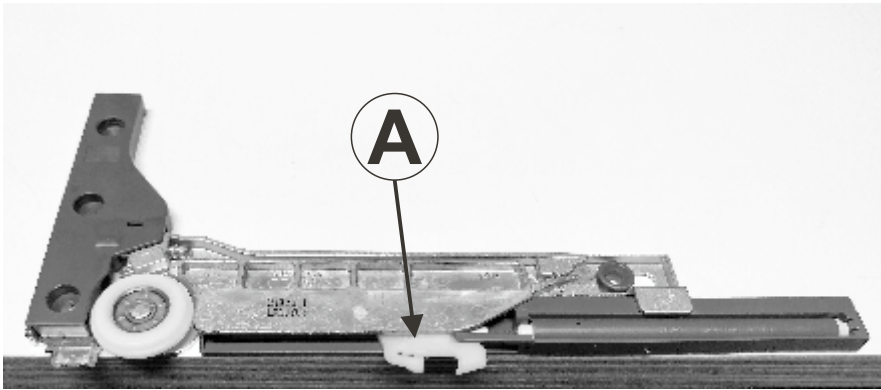

Ennenkuin nostat ovet paikoilleen viritä softclose mekanismin jousi.

Virittäminen tapahtuu vetämällä valkoinen muoviosa (A) kuljetusasennosta pyörää kohti niin pitkälle, että se lukittuu paikoilleen.

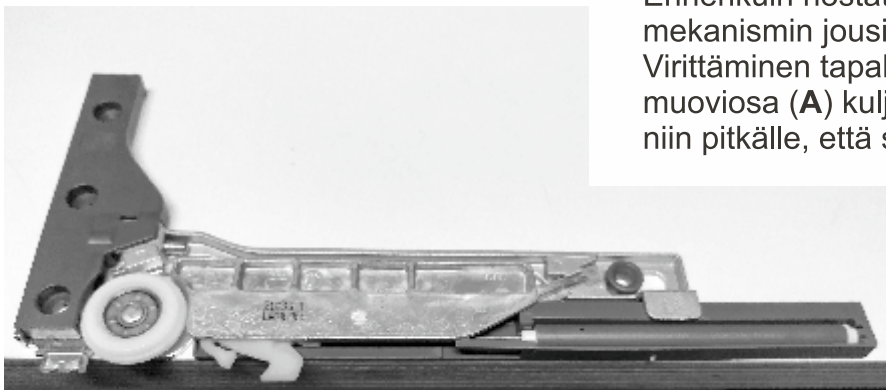

3. Oven paikoilleen nostaminen

Nosta ovi paikoilleen ja aseta alapyörä uraan. Kohdista yläpyörä uran kohdalle ja vapauta lukitus käyttämällä oven yläpyörässä olevaa keltaista vipua (**B**).

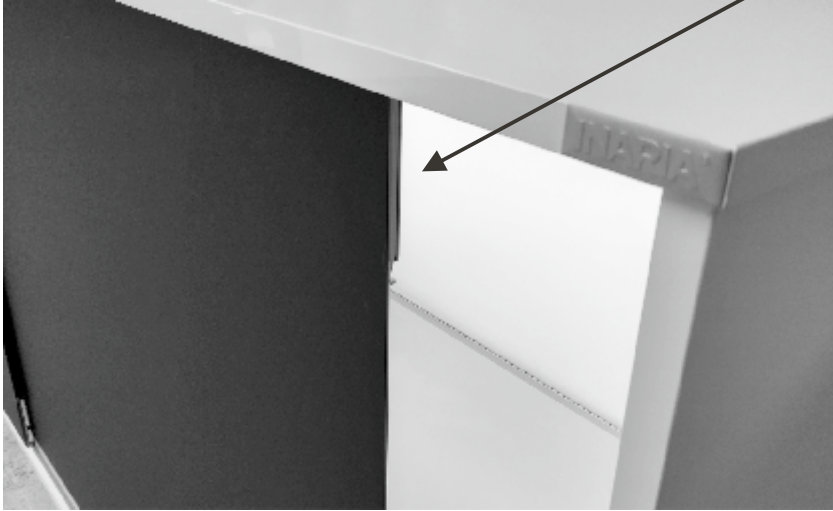

B

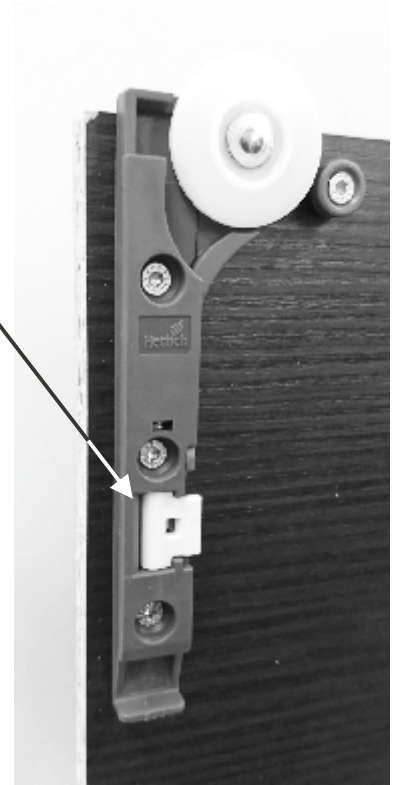

Kun ovien säädöt on tehty vedä yläpyörää vähän alaspäin ja lukitse se vivulla (**A**).

4. Oven korkeussuuntainen säätö

Oven korkeussuuntainen säätö tapahtuu oven alapyörän ulkopinnalta kuusiokoloavaimella.

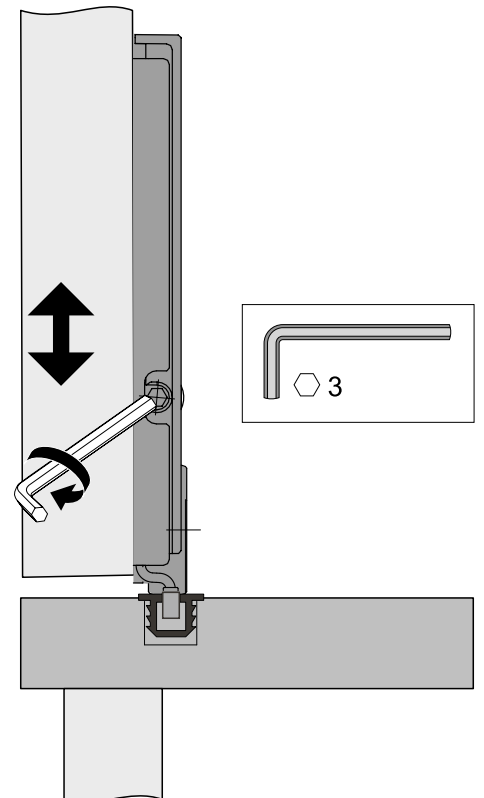

5. SoftClose säätäminen

Ovien alakiskoilla valmiina olevan SoftClose vastakappaleen säätäminen tapahtuu löysäämällä 2 kuusiokoloruuvia (1,5 mm) (B) ja vastakappaleen paikoilleen siirtämisen jälkeen ne molemmat kiristetään.

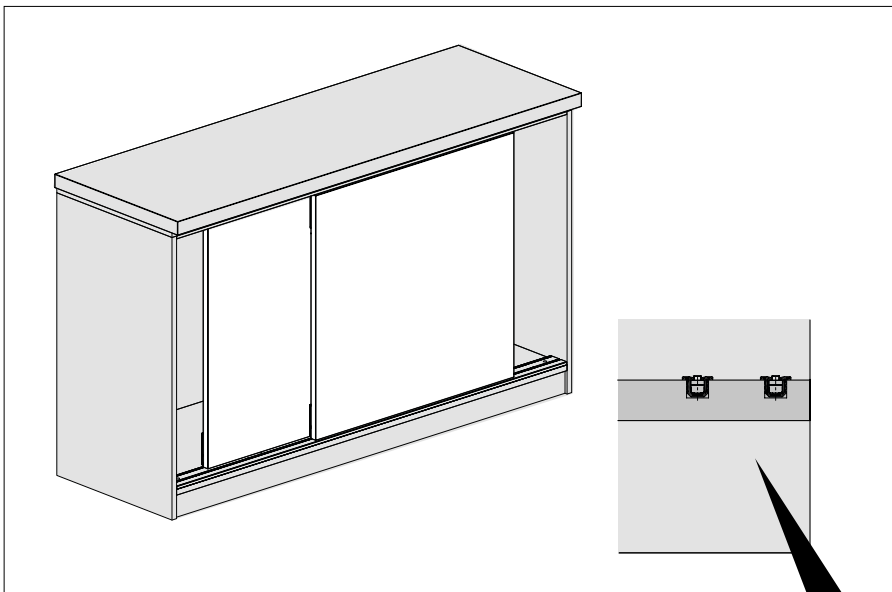
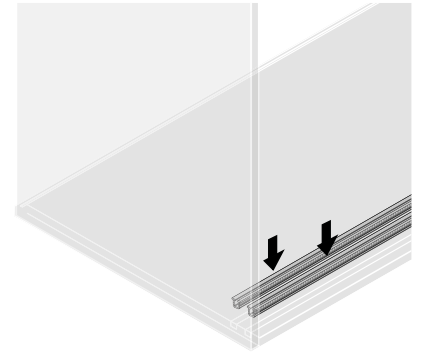

Mukana pakkauksessa

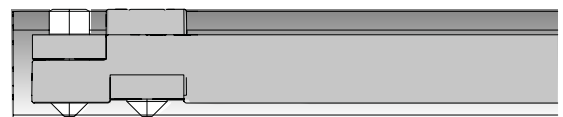
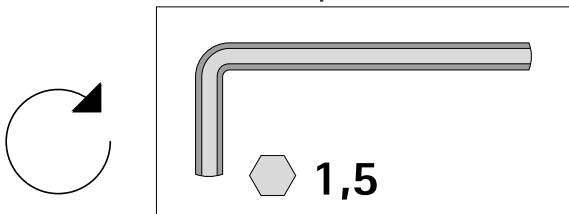

Välistopparin asentaminen / Montering av positionsstopp

Kaapin reunoihin (oikealle ja vasemmalle) tulevien ovien pysäyttimien keskikohtien mitoitusohjeet seuraavalla sivulla. Keskelle tulevien ovien pyörän keskikohdan paikka tulee mitata ja merkitä kiskoon ja kiinnittää pysäytin tämän merkin keskelle.

Siirtäkää ovi haluamaanne kohtaan ja merkitkää yläpyörän keskikohta **A**.

En anvisning för att mäta ut stoppens mittpunkt i takskenan finns på baksidan. Stopp för dörrar i mitten: Mät upp så att stoppet och hjulens mittpunkt linjerar.

Gör en markering på skenan när dörren är i rätt position, **A**.

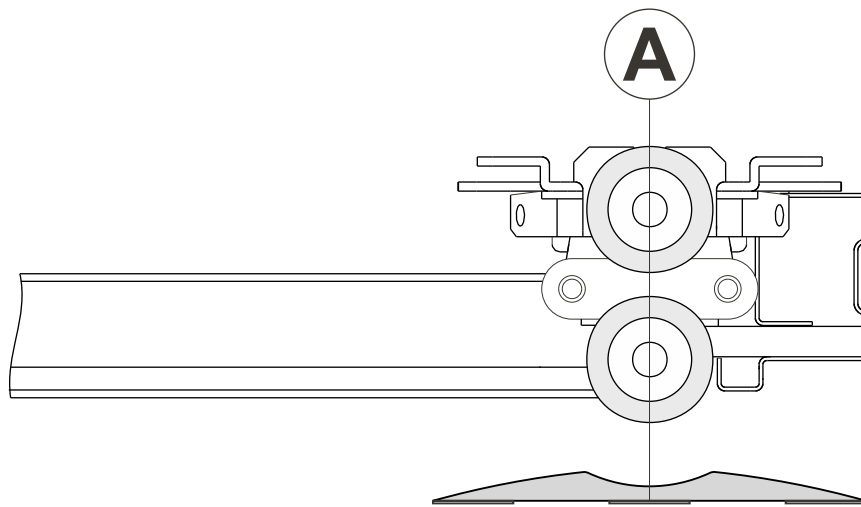

Poistakaa suojateipit tarrojen päältä ja liimatkaa pysäytin uran etureunaan.

Ta bort stoppens skyddplast och fäst stoppen på skenans framkant enl. skiss.

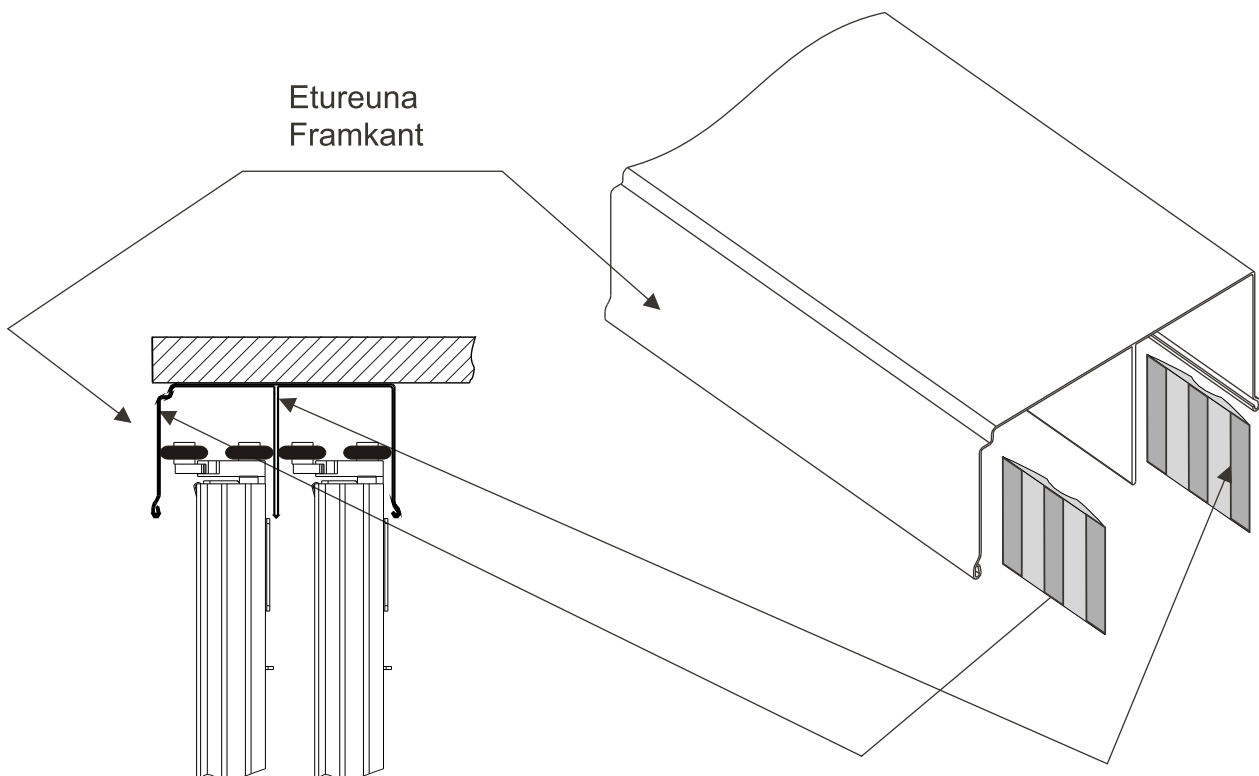

Välistopparin asentaminen / Montering av positionsstopp

Etäisyys kaapin päädystä stopparin keskelle eri kehystyypeillä.

Distans från skåpets gavel till mitten av stoppet för olika ram-typer:

Alumiinikehysovet, 18 mm leveällä kehyksellä
Aluminiumram

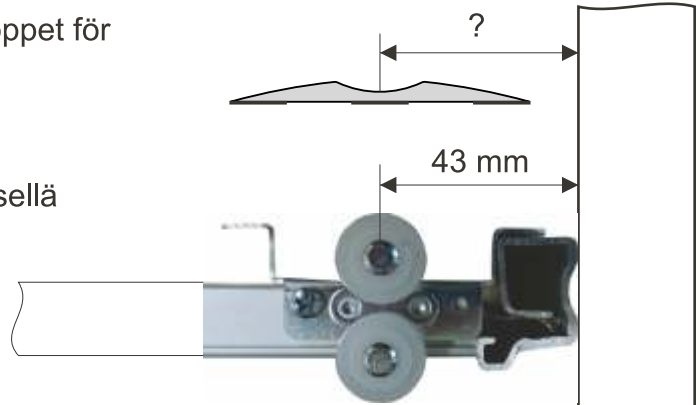

Alumiini piilokehysovet
Aluminiumram

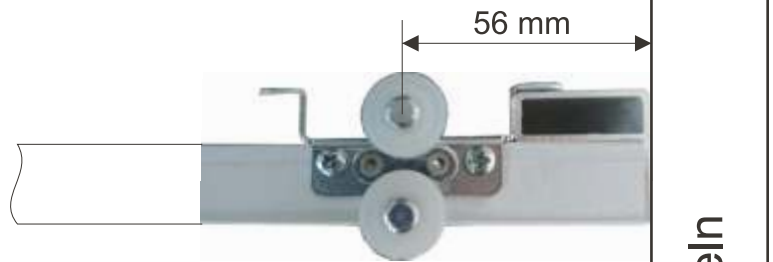

Alumiinikehysovet, 33 mm leveällä kehyksellä
Aluminiumram

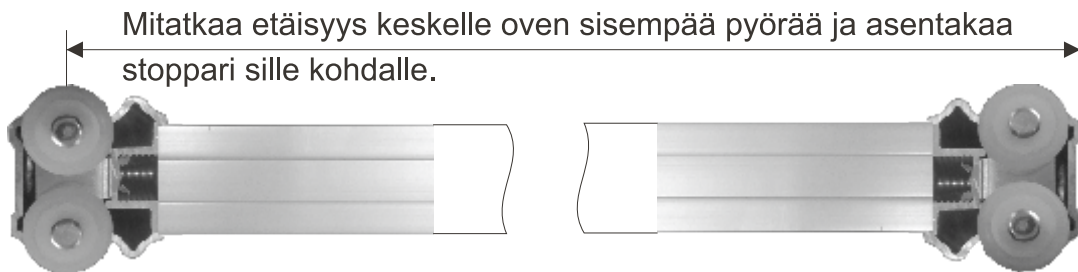

100 mm leveät MDF-kehysvet
MDF-ram 100 mm

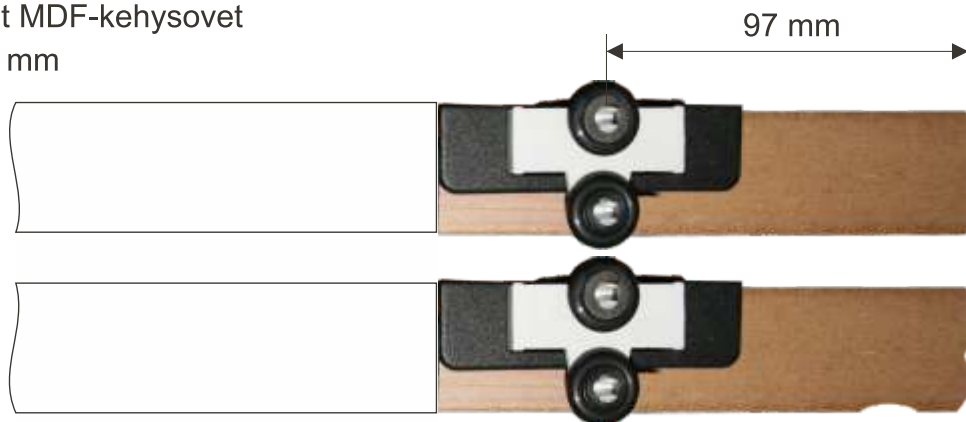

60 mm leveät MDF-kehysvet
MDF-ram 60 mm



Kaapin pääty / Skåp sgaveln

INARIA SOFT CLOSE magneettihidastimen asentaminen Montering av INARIA SOFT CLOSE magnet dörrindragare

Hidastimen vastakappaleet yläkiskoon Magnetpaket i takskenan

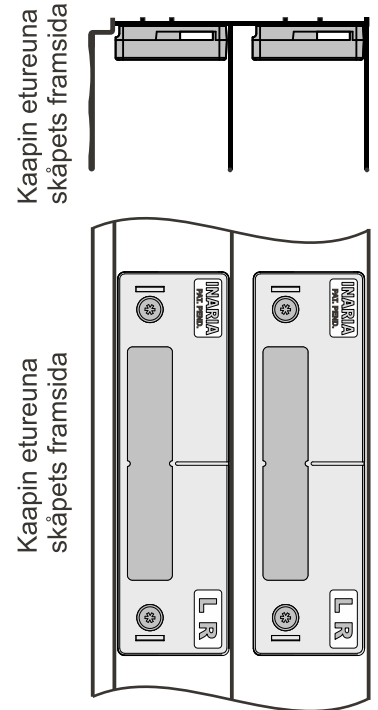
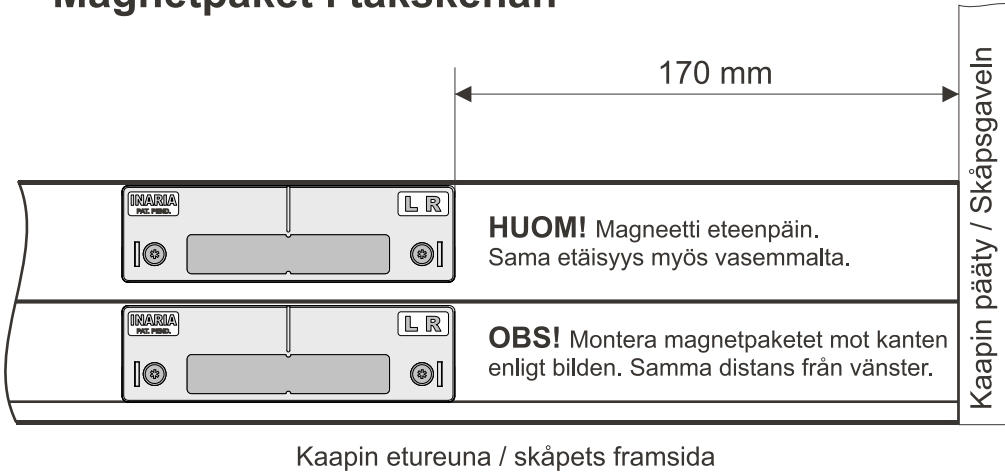

Hidastimet oveen / Soft Close monterat på dörr

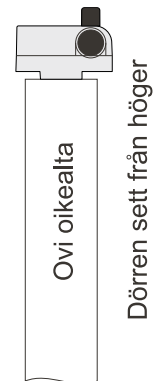
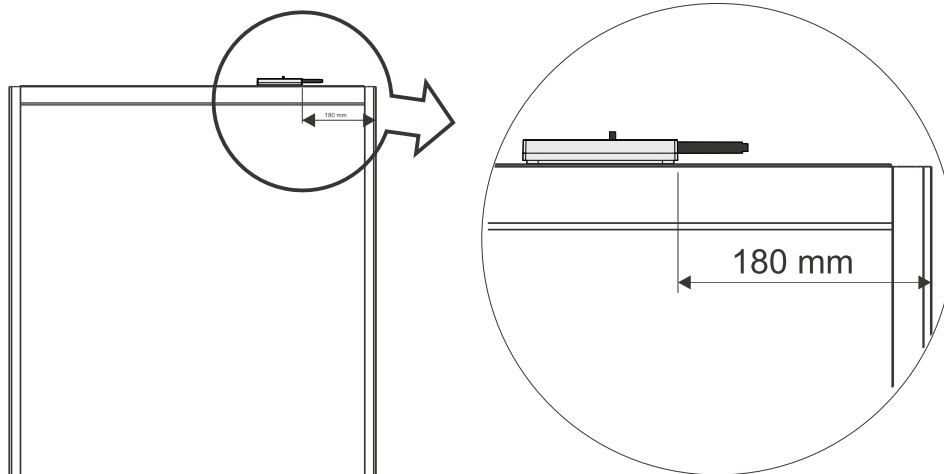
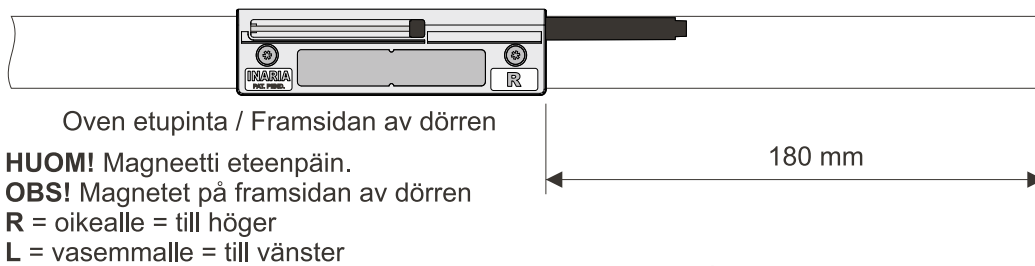

MDF-kehyksessä ja 33 mm leveässä alumiinikehyksessä hidastin asennetaan syvyyssuunnassa keskelle ovea. På MDF- och aluminiumram dörrar monteras soft close i mitten av dörren (i djupled).

HUOM!

Käyttäkää hidastimen kiinnittämiseen pakkauksessa mukana olevia 25 mm ruuveja.

OBS!

Använd de medföljande 25 mm skruvarna för att fästa dörrindragaren.

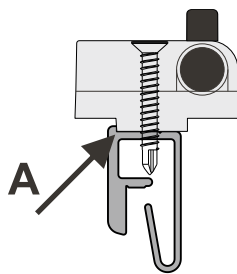

Kapeassa alumiinikehyksessä hidastin painetaan kehyksen etureunassa olevaa pykälää (A) vasten.

18 mm smal aluminiumram tryck soft close mot tvarlistens kant (A).

HUOM!

Alumiinipiilokehysovilla eri mitoitus. Ks. sivu 2.

OBS!

Se monteringsanvisningar för Auriga dörrar på sida 2.

INARIA SOFT CLOSE magneettihidastimen asentaminen Montering av INARIA SOFT CLOSE magnet dörrindragare

Alumiini piilokehysovet / Auriga dörrar
Hidastimen vastakappaleet yläkiskoon
Magnetpaket i takskenan

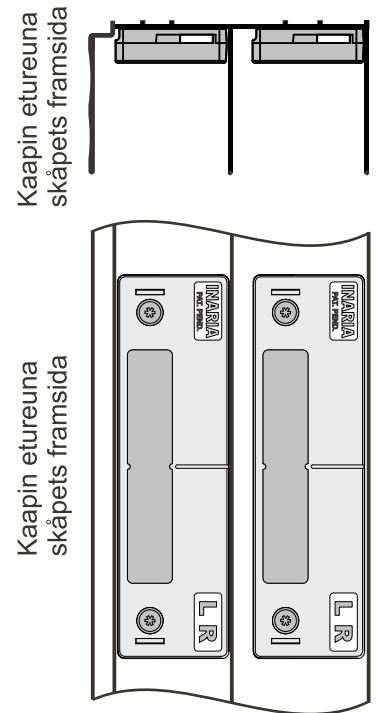
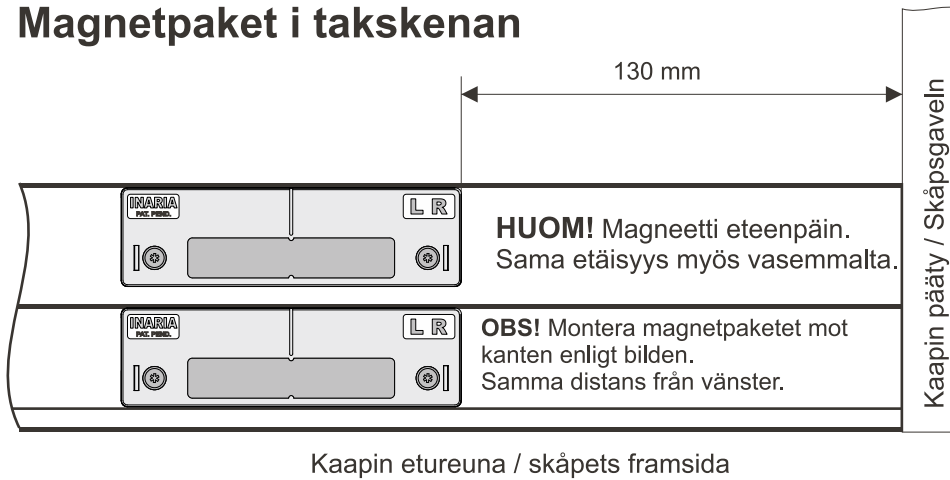

Hidastimet alumiini piilokehysoveen Soft Close montering på Auriga dörrar

Ruuvien etäisyys oven reunasta.
Skruvarnas avstånd från dörrens kant.

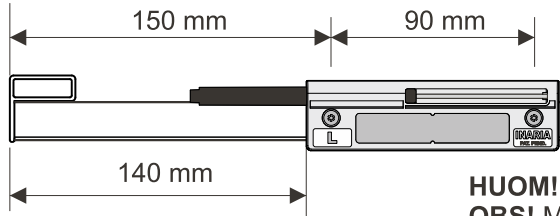

Ruuvien etäisyys oven reunasta.
Skruvarnas avstånd från dörrens kant.

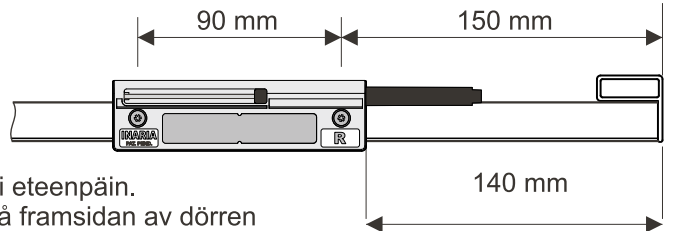

HUOM! Magneetti eteenpäin.
OBS! Magnetet på framsidan av dörren
R = oikealle = höger
L = vasemmalle = vänster

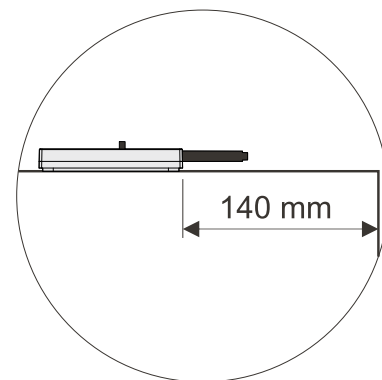
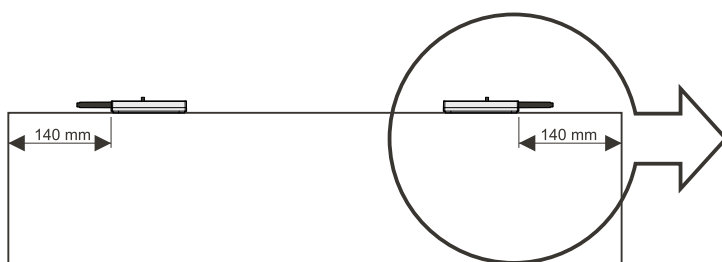

HUOM!

Käyttäkää hidastimen kiinnittämiseen pakkauksessa mukana olevia 25 mm ruuveja.

OBS!

Använd de medföljande 25 mm skruvarna för att fästa dörrindragaren.

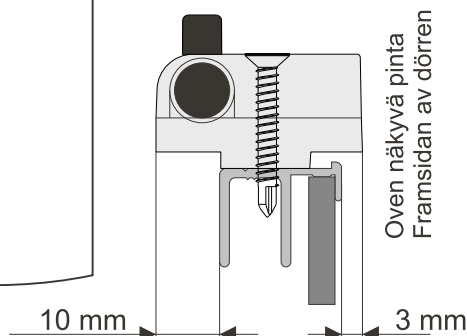

HUOM!

Noudata piirustuksen mittoja. Näin varmistuu, että ruuvi tulee takimmaiseen tyhjään koloon eikä riko etummaisessa kolossa olevaa lasia.

OBS!

Följ måtten på ritningen. Detta säkerställer att skruven inte spräcker glasskivan.

INARIA SOFT CLOSE magneettihidastimen asentaminen Montering av INARIA SOFT CLOSE magnet dörrindragare

Hidastimen vastakappaleet yläkiskon keskelle Magnetpaket centrerat i takskenan

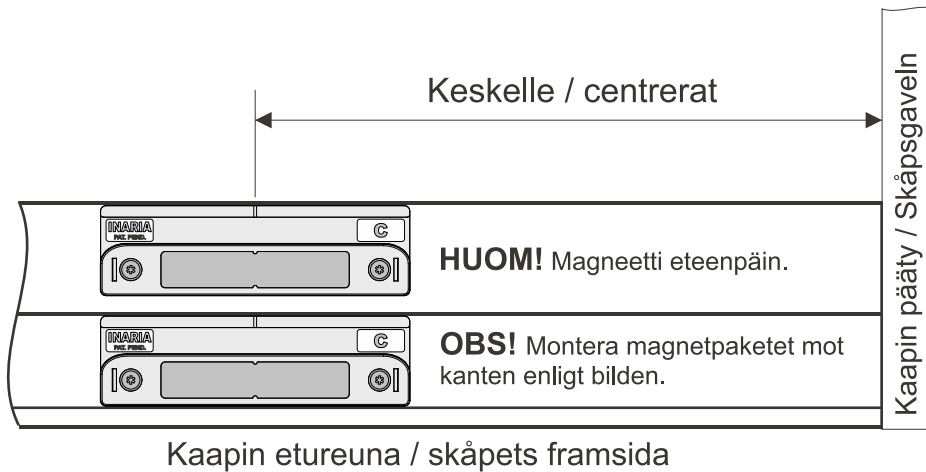

Kaapin etureuna
skåpets framsida

Kaapin etureuna
skåpets framsida

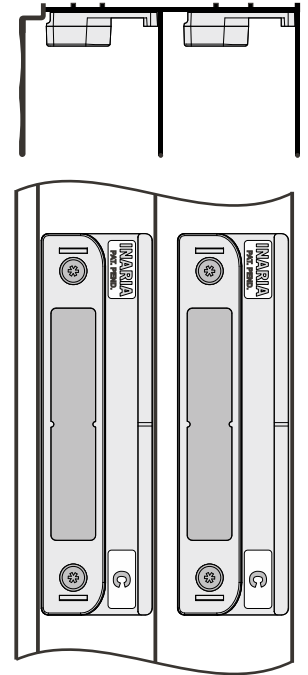

Hidastin oveen keskelle / Soft Close centrerat på dörren

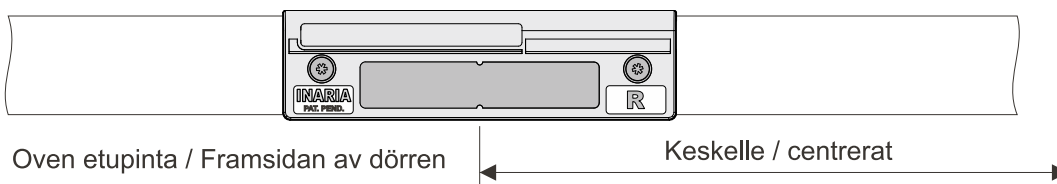

HUOM!

Käyttäkää hidastimen kiinnittämiseen pakkauksessa mukana olevia 25 mm ruuveja.

OBS!

Använd de medföljande 25 mm skruvarna för att fästa dörrindragaren.

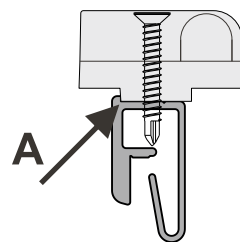

Kapeassa alumiinikehyksessä hidastin painetaan kehyksen etureunassa olevaa pykälää (A) vasten.

18 mm smal aluminiumram tryck soft close mot tvarlistens kant (A).

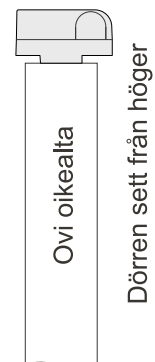
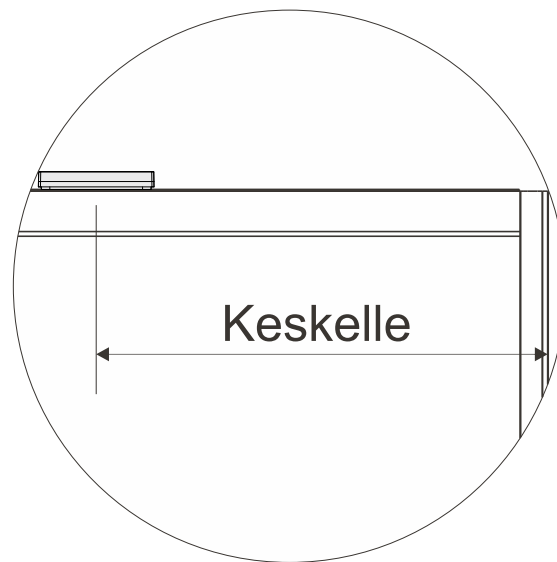

MDF-kehyksessä ja 33 mm leveässä alumiinikehyksessä hidastin asennetaan syvyys-suunnassa keskelle ovea. På MDF- och aluminiumram dörrar monteras soft close i mitten av dörren (i djupled).

INARIA SOFT CLOSE magneettihidastimen asentaminen Montering av INARIA SOFT CLOSE magnet dörrindragare

Hidastimien säätäminen / Justering av Soft Close

Säädä oven korkeus siten että hidastimen musta tappi (T) osuu yläkiskossa olevan magneetin reunaan. Mitä painavampi ovi on sitä lähempänä toisiaan magneettien pitää olla. Justera dörrens höjd så att den svarta tappen (T) på Soft Close träffar magneten i takskenan. Ju tyngre dörren, desto närmare måste magneterna vara varandra.

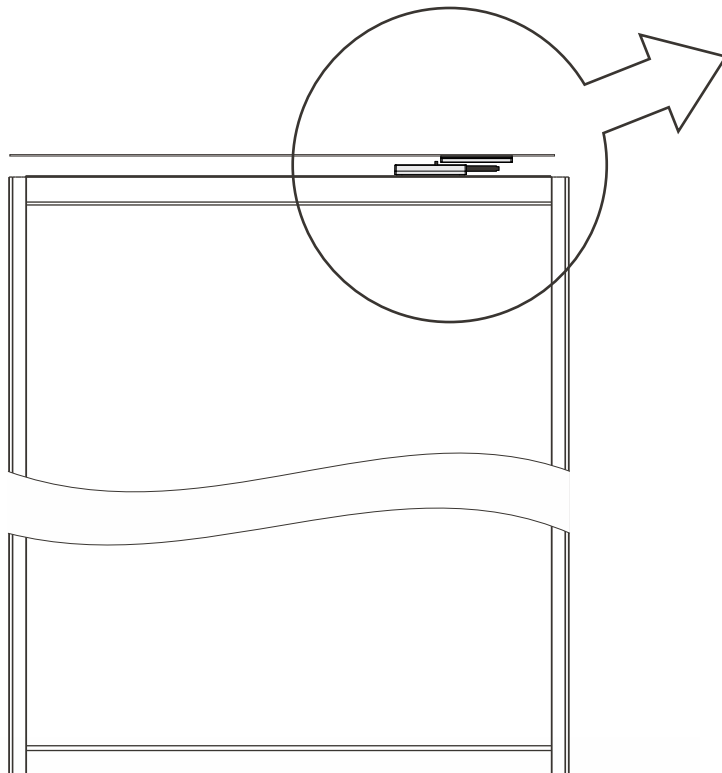
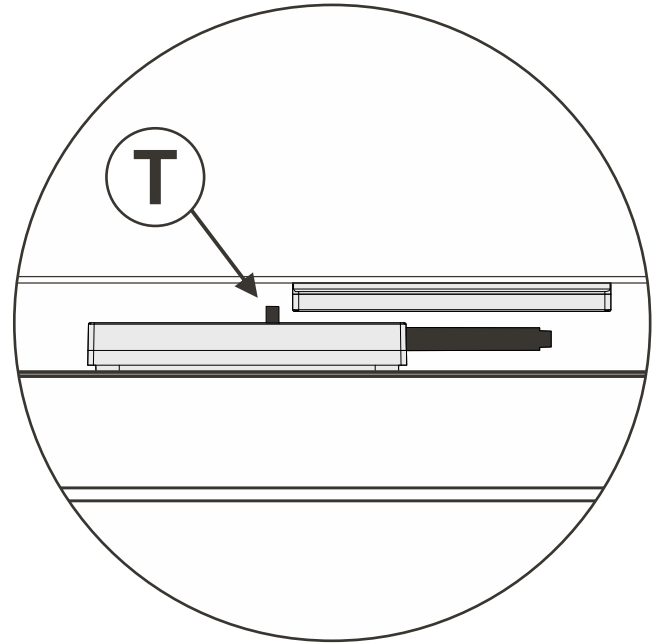

MDF-KEHYKSET

Kevitä ovea käsin ja säädä oven korkeus säätöpyörällä. Lätta på dörren och justera dörrens höjd med justeringsrullen.

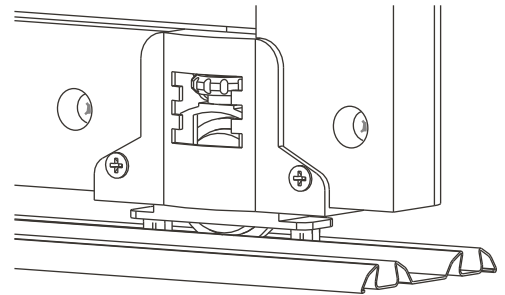

KAPEA ALUMIINIKEHYS JA BLANCO OVI

Säädä oven korkeus ristipäisellä meisselillä alapyörien säätöruuveista. Justera dörrens höjd, som bilden visar, med stjärnskruvmejsel.

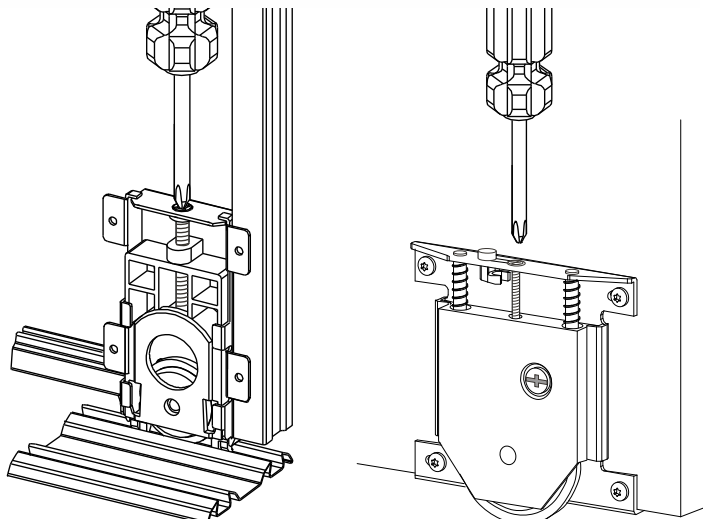

ALUMIINIKEHYKSET 30 mm

Poista alempi suojatulppa. Säädä oven korkeus ruuvilla A Käytä ristipäämeisseliä. Lösgör den nedre täckpluggen. Justering av höjd görs med skruv A och stjärnmejsel.

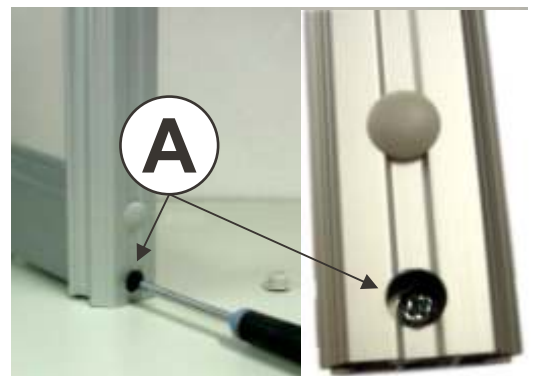

Puhdistusohje happoetsatut mattalasi

Matelux, Matelac ja Matelac T mattalasi

Kun puhdistat happoetsattua lasia noudata muutamia tärkeitä sääntöjä:



Useimmissa tapauksissa, happoetsattu lasi voidaan pestä runsaalla vedellä ja pehmeällä sienellä. Jossain tapauksissa muutama tippa lasinpesunestettä voidaan lisätä veteen.



Älä koskaan käytä voimakkaita puhdistusmenetelmiä, kuten partakoneen teriä, teräsvillaa, hankaavia aineita jne. happoetsattuun lasiin.



Puhdista aina koko happoetsattu lasipinta käyttäen vettä tai lasinpesuainetta vaikka vain pieni alue lasista olisi likainen.



Puhdistuksen jälkeen lasi tulee huuhdella puhtaalla vedellä ja koko pinta pitää pyyhkiä pehmeällä nukkaamattomalla liinalla.



Jos tahroja jää jäljelle suorita puhdistus uudelleen.



Käytä runsaasti vettä ettei lasin pinta naarmuunnu tai vioitu. Älä koskaan yritä irrottaa epäpuhtauksia kuivalla ja/tai likaisella liinalla, koska tämä voi aiheuttaa naarmuja lasin pinnalle.



Älä paina puhdistamisen aikana puhdistusvälineitä liian kovaa pintaa vasten koska se voi vahingoittaa happoetsatun lasin pintaa.



Pahasti likaantuneet pinnat voidaan pestä käyttäen painepesuria ja veden lämpötila pitää olla vähintään 30 °C.



Käytä aina happoetsatulle lasille tavanomaisia lasin puhdistusaineita, jotka sisältävät alkoholia.



Älä koskaan käytä fluorivetyhappoa, fluorin, kloorin tai ammoniakkin johdannaisia sisältäviä tuotteita, koska ne voivat vahingoittaa happoetsatun lasin pintaa. Älä myöskään koskaan käytä happamia ja alkalisia tuotteita koska ne voivat hiertää lasin pinnan pilalle.

Parhaat puhdistusmenetelmät

HAPPOETSATTUJEN LASIEN PUHDISTAMINEN

Tahra	Likaantumisesta yli 6 tuntia		Likaantumisesta yli 24 tuntia		Paras puhdistusmenetelmä
	Vesi	Pesuaine + vesi	Vesi	Pesuaine + vesi	
Olut	😊	😊	😊	😊	Vesi
Tee	😊	😊	😊	😊	Vesi
Kahvi	😊	😊	😊	😊	Vesi
Cola	😊	😊	😊	😊	Vesi
Mehu	😊	😊	😊	😊	Vesi
Maito	😊	😊	😞	😞	Pesuaine + vesi
Sinappi	😊	😊	😞	😞	Pesuaine + vesi
Öljy	😞	😞	😞	😞	Pesuaine + vesi
Punaviini	😊	😊	😊	😊	Vesi
Silikoni tai liimatahrat	😞	😞	😞	😞	Silikonin poistoaine
Saippua	😊	😊	😊	😊	Pesuaine + vesi
Hammastahna	😊	😊	😊	😊	Pesuaine + vesi

Puhdistamisen vaikeusaste: 😊 Helppo (helpompi kuin tavallinen lasipinta) 😞 Helppo (kuin tavallinen lasipinta) 😞 Vaikea



Finnmirror Liukuovien takuutodistus

Pyörästöt, kiskot ja liukuovet:
- takuu 20 vuotta

Takuun voimassaolo edellyttää Inaria -kaapistojen hoito-ohjeen noudattamista.

Finnmirror Liukuovien materiaalit

Finnmirror -tuotteet ovat avainlipputuotteita.

Finnmirror -liukuovien ja kaapistojen päämateriaalit:

Kalustelevyt:

- EGGER (päästöluokka M1, CE 2412-CPR-1302-03, FSC C116522)
- Koskimel (päästöluokka M1, CE 2412-CPR-1302-03, FSC C116522)

Peilit:

Mirox MNGE Clear (EN 1036-2:2008), ekologinen ympäristöpeili, ei sisällä lyijyä eikä kuparia, valmistuksessa liuottimien käyttö minimoitu.

Lasit:

Lacobel (EN 572-2), Matelac (EN 572-2.)

Alumiinikehykset:

Cortizo. Maalattut ja anodisoidut alumiiniprofiilit (1035-CPR-ES079992)

MDF-kehykset:

- Profil-Lista Oy (MDF-materiaalit täyttävät E1-päästöluokan)

Finnmirror Liukuovien hoito-ohje

Asentaminen, käyttö ja hoito

Liukuovet on tarkoitettu kuiviin sisätiloihin. Tuotetta ei ole tarkoitettu pesutiloihin eikä sitä saa asentaa suoraan suihkutilaan.

Kalusteet on valmistettu kestävästä ja helppohoitoisista materiaaleista.

Tiettyjä asioita on huomioitava kuitenkin niiden hoidossa.

Kalusteiden puhdistuksessa on vältettävä runsasta vedenkäyttöä. Puhdistetut pinnat on aina kuivattava puhdistuksen jälkeen.

Kalusteiden puhdistuksessa ei myöskään saa käyttää hankaavia puhdistusaineita.

Puhdistuksessa käytetään mietoa (pH 6-8) pesuaineliuosta.

Lasi- ja peilipintoihin voi käyttää niiden puhdistukseen tarkoitettuja pesuaineita.

Ovien alakiskot kannattaa imuroida aina viikkoimuroinnin yhteydessä.



FINNMIRROR OY

Peilitie 15, 38200 Sastamala

puh. (03) 51 161