

FINNMIRROR®

LIUKUOVIKAAPISTOT SKJUTDÖRRSGARDEROBER



2018

ASENNUSOHJEET MONTERINGSANVISNINGAR



Kiitos, että valitsitte **FINNMIRROR** – mittatilauskalusteen. Tuotteemme valmistetaan aina asiakkaan toiveiden ja mittojen mukaan.

Takuu- ja materiaalitiedot sivulla 47.

Asentaminen, käyttö ja hoito

Liukuovikaapistot ja kalusteet on tarkoitettu kuiviin sisätiloihin. Tuotetta ei ole tarkoitettu pesutiloihin eikä sitä saa asentaa suoraan suihkutilaan.

Kalusteet ovat lattialle asennettavia kiintokalusteita. Turvallisuussyistä on seinäkaapistot aina kiinnitettävä johonkin kiinteään rakenteeseen. Kiinnitettäessä kalusteita kiinteään rakenteeseen on huomioitava ja selvítettävä aina seinä- ja lattiarakenteen kestävyys sekä kiinnityspintojen takana mahdollisesti olevien vesiputkien tai sähköjohtojen sijainti, etteivät kiinnitysruuvit vaurioita niitä.

Kalustetta ei tule kiinnittää lattiaan, mikäli tilassa on vesikiertoinen tai sähkökaapelein toteutettu lattialämmitys. Vastuu rakenteiden tarkistuksesta on aina ostajalla.

Kalusteet on valmistettu kestävästä ja helppohoitoisista materiaaleista.

Tiettyjä asioita on huomioitava kuitenkin niiden hoidossa.

Kalusteiden puhdistuksessa on vältettävä runsasta vedenkäyttöä. Puhdistetut pinnat on aina kuivattava puhdistuksen jälkeen.

Kalusteiden puhdistuksessa ei myöskään saa käyttää hankaavia puhdistusaineita.

Puhdistuksessa käytetään mietoaa (pH 6-8) pesuaineliuosta.

Lasi- ja peilipintoihin voi käyttää niiden puhdistukseen tarkoitetuilla pesuaineilla.

Ovien alakiskot kannattaa imuroida aina viikkoimuroinnin yhteydessä.

Tack för att ni valde **FINNMIRROR** -skjutdörrsgarderob. Våra produkter tillverkas alltid enligt kundens önskemål.

Montering, användning och skötsel

Skjutdörrsgarderober är designad endast för torka utrymme inomhus. Produkten får ej monteras i våtrum eller vid duschen.

Våra produkter är fasta möbler som monteras på golvet. För säkerhets skull ska garderoberna alltid fästas på väggen eller taket eller på någon annan fast struktur. Vid fastmontering ska man alltid ta reda på väggens/takets materialer, och observera kraftledning, vattenrör osv. För att undvika allvarliga skador vid fastmonteringen.

Garderoben får ej monteras på golvet med golvvärme. (vattenrör eller elkablar). Kunden är alltid ansvarig för granskning av strukturerna innan monteringen.

Garderoberna / möblerna är tillverkade av hållbara och lätt hanterbara materialer.

Man ska undvika använda för mycket vatten vid tvättning av garderober/möbler. De tvättade ytorna ska alltid torkas omedelbart efter tvättningen.

Inga slipmedel får ej användas vid tvättningen. Tvättmedeln ska vara rätt så mild (PH 6-8). Samma tvättämne passar till melamin och aluminindelar.

Glas- och spegelytorna tvättas med vanligt glas- och fönsterputsningspray. Vi rekommenderar att **skenorna** dammsugas ca. en gång per vecka. .

Sisällysluettelo:

Kaappi tavallisella taustalla

Rungon asentaminen	4 - 6
Säätöjalat	7 - 8
Taustalevy	9
Taustalevy melamiini	10

Kaappi edestäasennettavalla FIX-taustalla

Säätöjalat	11
Runko ja taustat	12 - 16
Jaettu katto ja pohja	17
Kulmasovitin	18
Valolippa	19
Oven pysäytinlista	19
Ulosvedettävä vaatetanko	20
Vaatetanko	21
Vaatetanko pystyyn / Palloliitin	22
Alaslaskettava vaatetanko	23
Scala-laatikko	24 - 25
Ulosvedettävä hylly	26 - 27
Ulosvedettävä kori ja kenkäteline	28
Housuteline	29
Solmioteline	30
Alumiinikehysovet (kehyksen leveys 2 - 25 mm)	31
MDF-kehysovet	32
Alumiinikehysovet (kehyksen leveys yli 25 mm)	33 - 34
Blanco levyovi	35
Oven välistoppari	36 - 37
Inaria Soft Close magneettihidastin	38 - 41
Oven suoristin	42 - 43
Mattalasién puhdistaminen	44 - 45
Takuu- ja materiaalitiedot	47

Innehåll:

Skåpet med vanlig bakstycke

Montering av stomme	4 - 6
Montering av justerbara ben	7 - 8
Bakstycke	9
Bakstycke av melamin	10

Skåpet med FIX-bakstycke

Montering av justerbara ben	11
Montering av stomme och bakstycke	12 - 16
Skarvning av tak och golv	17
Snedtaksbeslag	18
Ljusramp	19
Stopplista	19
Utdragbar klädstång	20
Klädstång	21
Anslutningsstycke (Boll)	22
Fällbar klädstång	23
Scala-låda	24 - 25
Utdragbar hylla	26 - 27
Utdragbar korg och skohylla	28
Byxhängare	29
Slipshängare	30
Dörrar med aluminiumram (ramprofil 2-25 mm)	31
Dörrar med MDF-ram	32
Dörrar med aluminiumram (ramprofil 33 mm)	33 - 34
Blanco dörr	35
Positionstopp	36 - 37
Inaria Soft Close magnetisk dörrindragare	38 - 41
Dörrens justeringbeslag	42 - 43

Rungon asentaminen / Montering av stomme

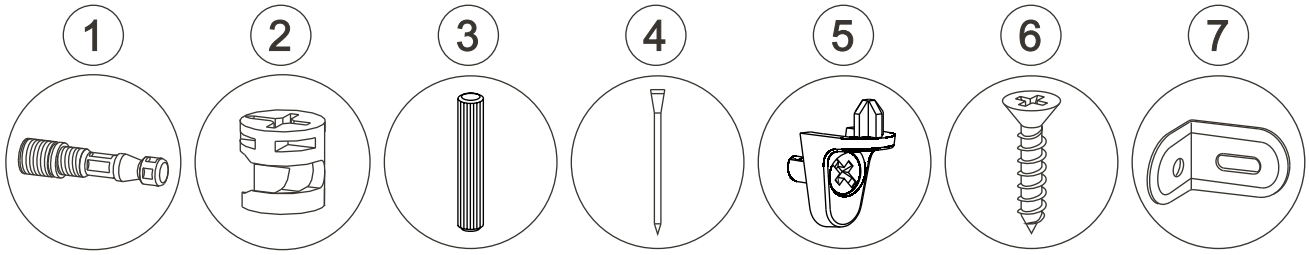

Huom ! Jos kaappiin ei tule pohjaa, kiinnitä jokaiseen väliin 1 hylly jotta välisivut asentuvat suoraan.

Obs ! Om skåpet monteras utan bottenplatta, installeras en hylla i varje mellanrum för att få mellanväggarna lodrätt.

Huom !

Jos kaapin runkoa pitää liikutella lattialla kokoamisen jälkeen laittakaa päätyjen ja sokkelisoirojen alle mukana tulevat huopapalat suojaamaan lattiaa naarmuilta.

Obs !

Om du är tvungen att flytta skåpet efter monteringen, sätt de bifogade filtbitarna under gavlar och sockel för att undvika repor på golvet.

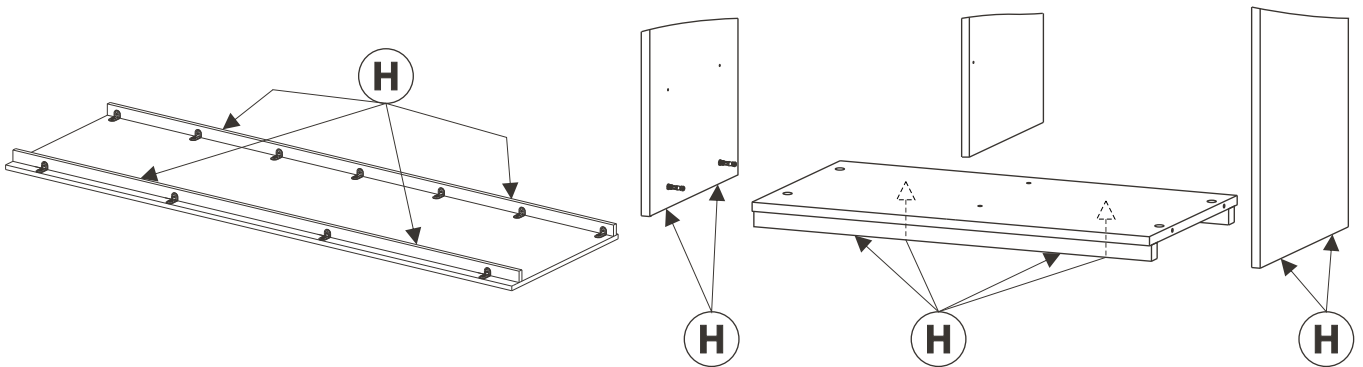

Kiinnityshelat / Fästbeslag

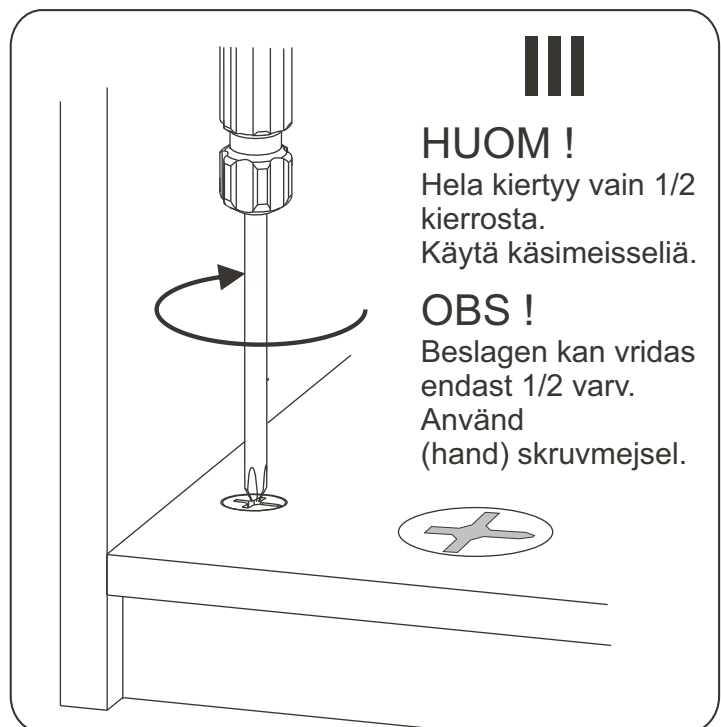
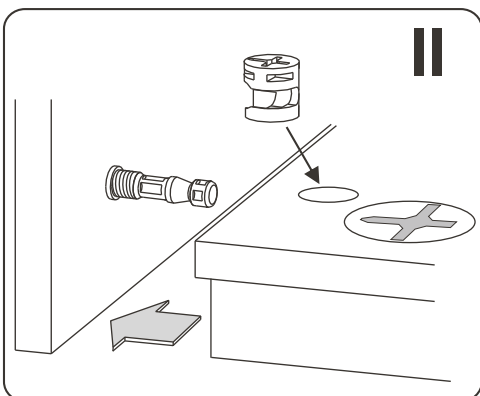
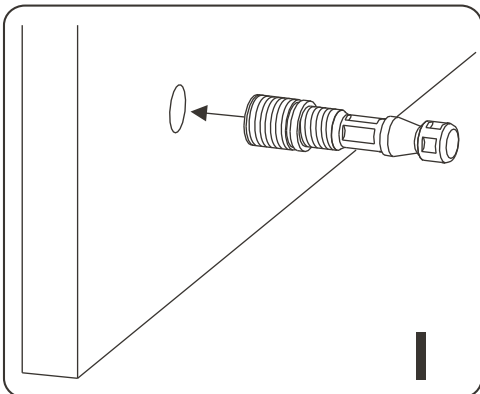

HUOM !

Hela kiertyy vain 1/2 kierrosta.
Käytä käsimeisseliä.

OBS !

Beslagen kan vridas endast 1/2 varv.
Använd (hand) skruvmejsel.

Rungon asentaminen / Montering av stomme

A - Asenna sokkelisoivot pohjalevyyn.
Fäst sockellisterna på bottenskiva.

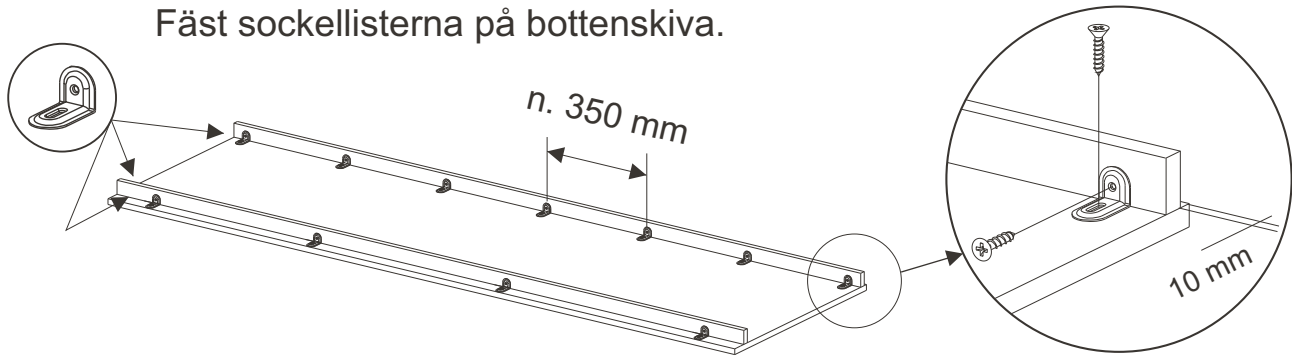

Kiinnitä takimmainen sokkelisoivo pohjalevyyn kulmarauodoilla molemmilta puolilta, jotta soivo ei taitu jos joudut työntämään kaapin paikoilleen.

Fäst bakre sockellisten på bottenskiva med vinkeljärn på båda sidor för att listen inte böjs om du måste trycka skåpet på plats.

HUOM!

Jos kaapissa on säätöjalat katso sokkelin asennus sivulta 8 tai 11.

OBS!

Om skåpet har justerbara ben se montering av sockel på sidan 8 eller 11.

B - Asenna toinen pääty ja välisivu(t).
Montera den ena gaveln och mellanvägg(arna).

C - Kiinnitä katto päätyyn ja välisivuihin.
Fäst takskivan på gaveln och mellanväggarna.

D - Asenna toinen pääty.
Montera den andra gaveln.

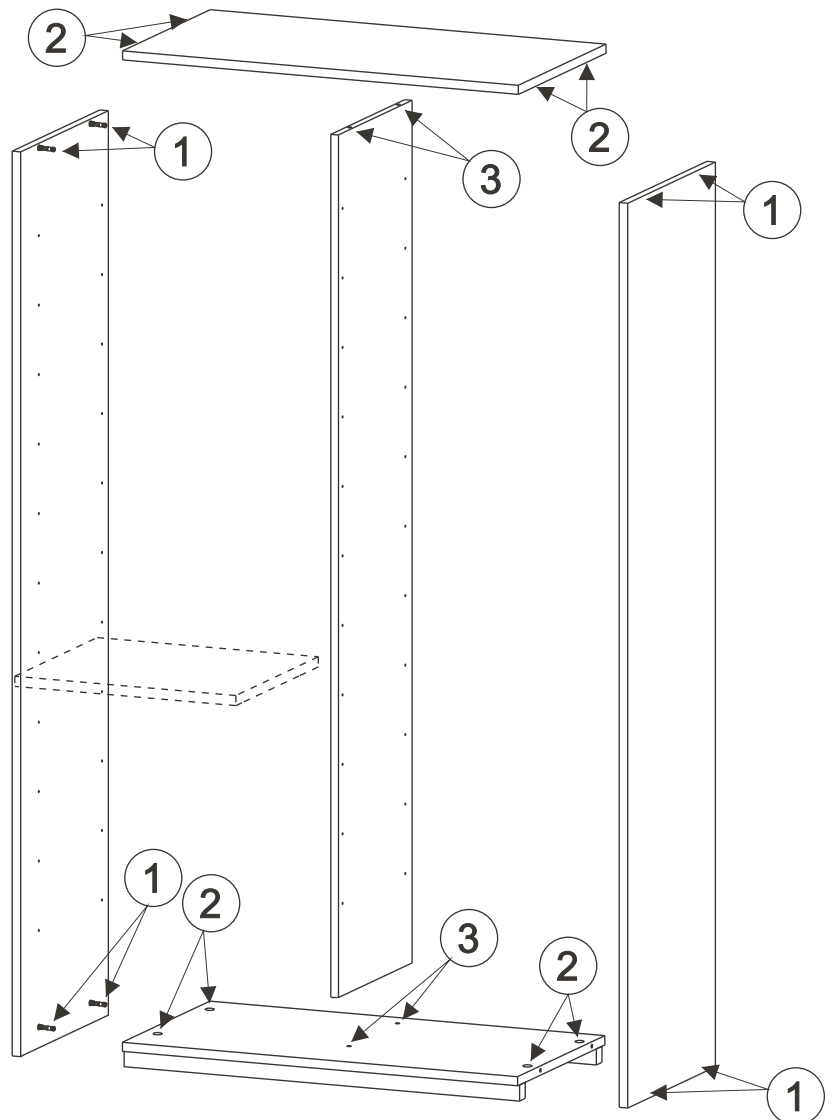

Rungon asentaminen / Montering av stomme

E - Kiinnitä jokaiseen väliin 1 hylly jotta välisivut asentuvat suoraan.
Montera en hylla i varje mellanrum för att få mellanväggarna lodrätt.

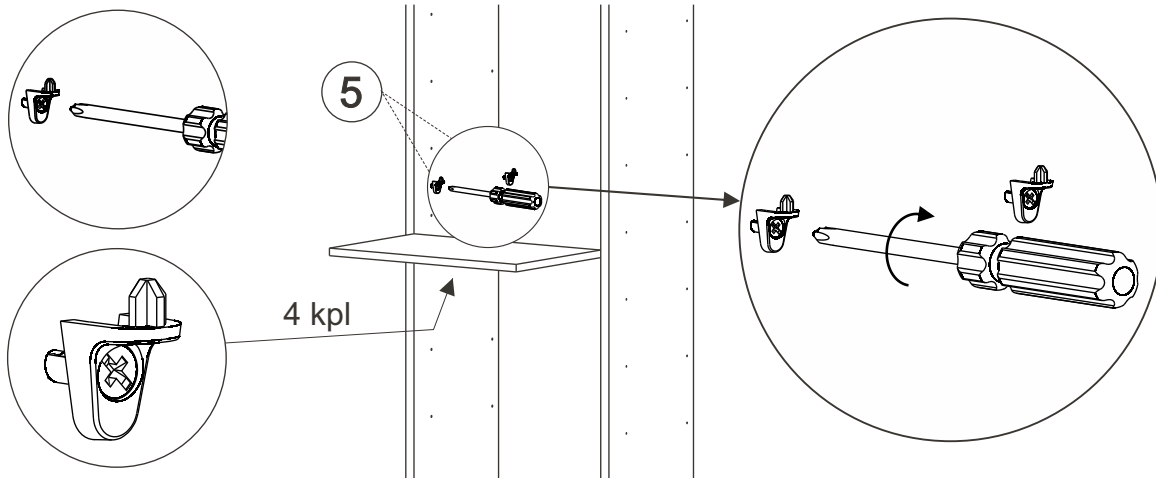

Hyllynkannatin lukitaan paikoilleen kiertämällä lukitusruuvia $\frac{1}{2}$ kierrosta.
Hyll fästet är låst på plats genom att vrida inställningskruven $\frac{1}{2}$ varv.

HUOM! Jos joudut säätämään kannattimen asentoa löysää aina lukitusruuvi ensi.
OBS! Om du måste justera upp fästet kom ihåg att lossa inställningskruven först.

F/a - Taustalevyllä / Med bakstycke
Naulaa taustalevy kiinni ja kiinnitä kaappi seinään.
Spika fast bakstycket och fäst stommen på väggen.

F/b - Ilman taustalevyä / Utan bakstycke
Kiinnitä kaappi seinään.
Fäst stommen på väggen.

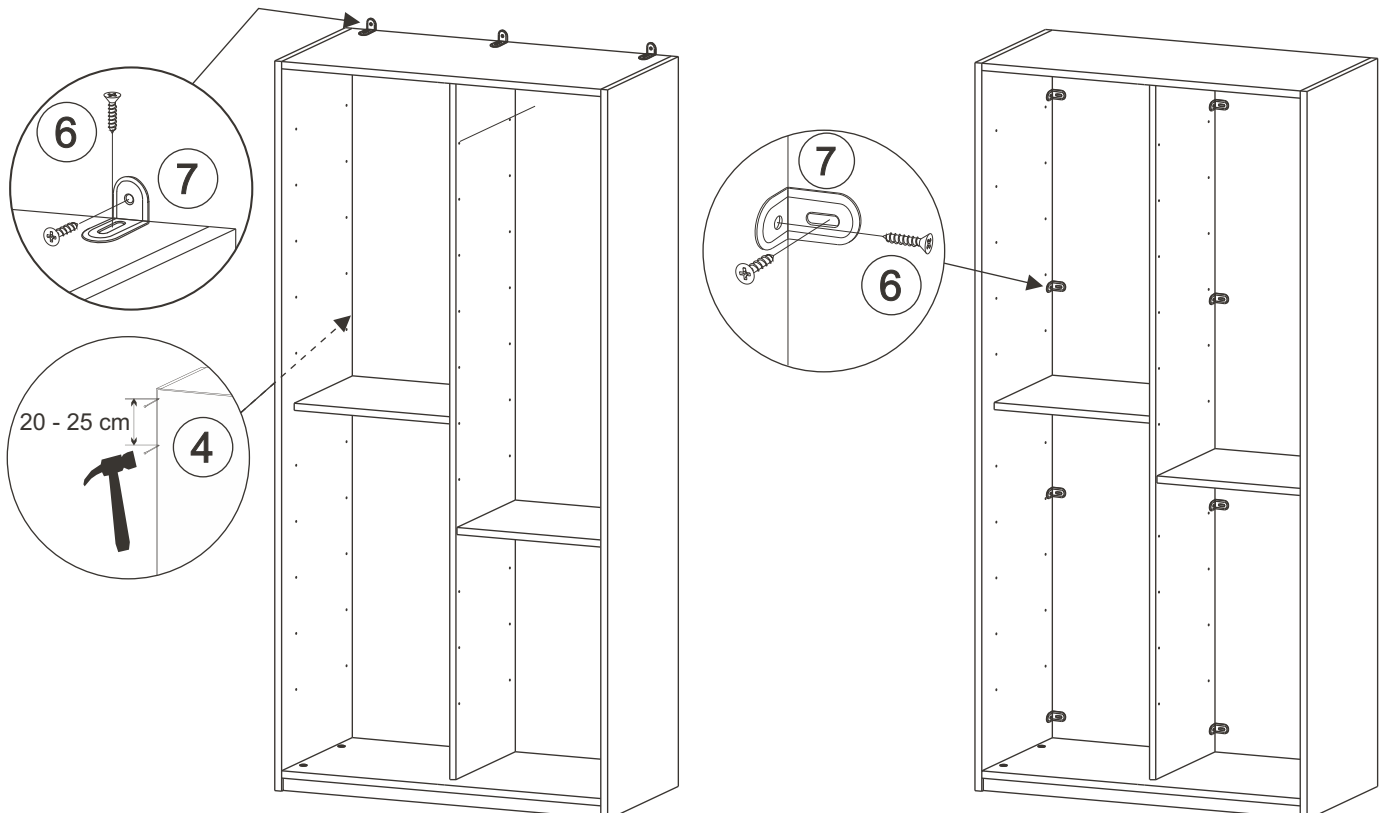

G - Asenna loput hyllyt ja muut sisäosat.
Montera de resterande hyllorna och övriga delar.

Säätöjalkojen asentaminen / Montering av justerbara ben

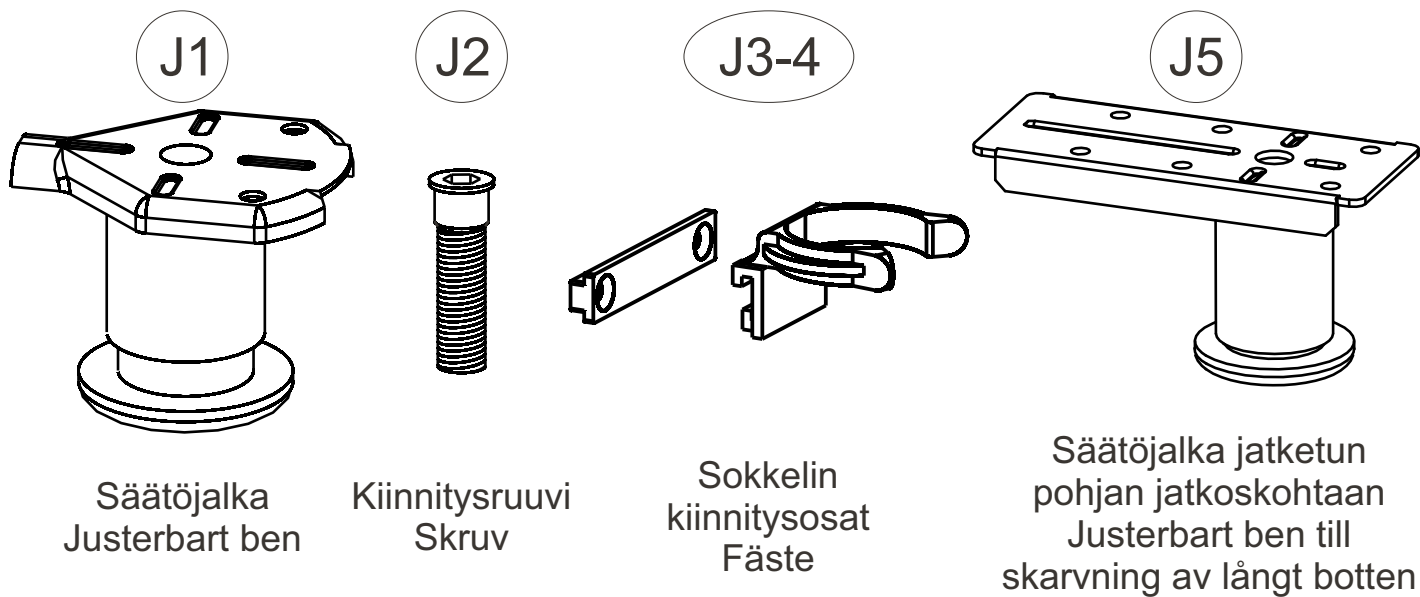

A - Kiinnitä säätöjalat kiinnitysruuveilla pohjalevyyn ja säädä pohja vaakasuoraan.
Fäst justerbara ben och justera botten vågrätt på sin plats.

HUOM!

Pohjalevyn päissä säätöjalan "nokka" tulee osoittaa pätyä kohti koska se uppoaa päädysssä olevaan reikään.

Obs!

Piggen på justerbara ben skall monteras mot gavlarna. De går in i hålen i gavlarna för höjdjustering.

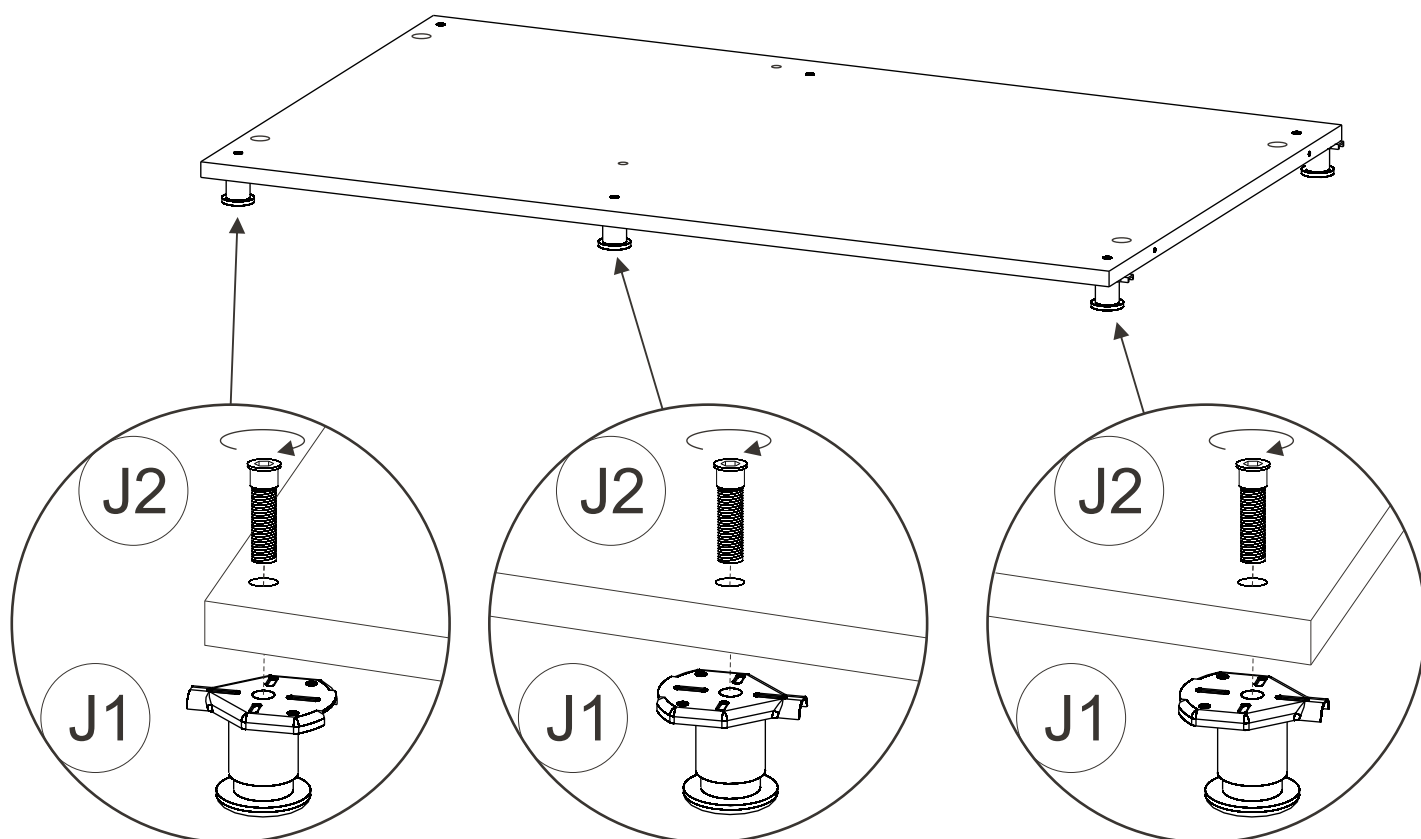

Säätöjalkojen asentaminen / Montering av justerbara ben

- B** - Asenna päädyt paikoilleen ja tarkista, että säätöjalan “nokka” menee päädyssä olevaan koloon.
- Montera gavlarna på plats och kontrollera att piggen på dom ställbara benen går in i hålen på gavlarna.

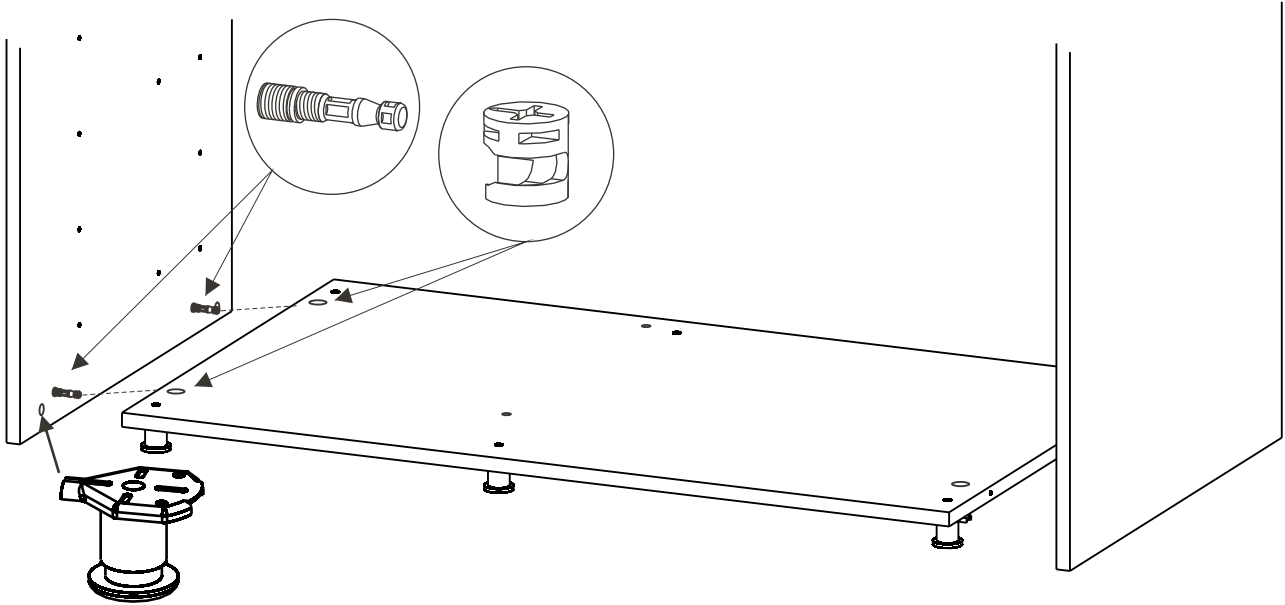

- C** - Säädä jalan korkeutta työntämällä mukana tulevan avaimen pitempi pää kiinnitysruuvien läpi jalan pohjaan asti ja pyörittämällä sitä. Säätövara on n. 24 mm ylöspäin.
- Justera höjden på benen med den nyckeln som levereras med benen. Justering kan göras circa 24 mm uppåt.

- D** - Merkitse sokkelisoiron jalkojen keskikohdat ja kiinnitä kiinnikkeet (J3-4) 4x15mm ruuveilla soiroon. Huom! Lenkki ylöspäin! Paina sokkelisoiro paikoilleen.
- Markera benens mittpunkter på sockeln och fäst med 4x15mm skruvar. Sockeln trycks sedan på plats.

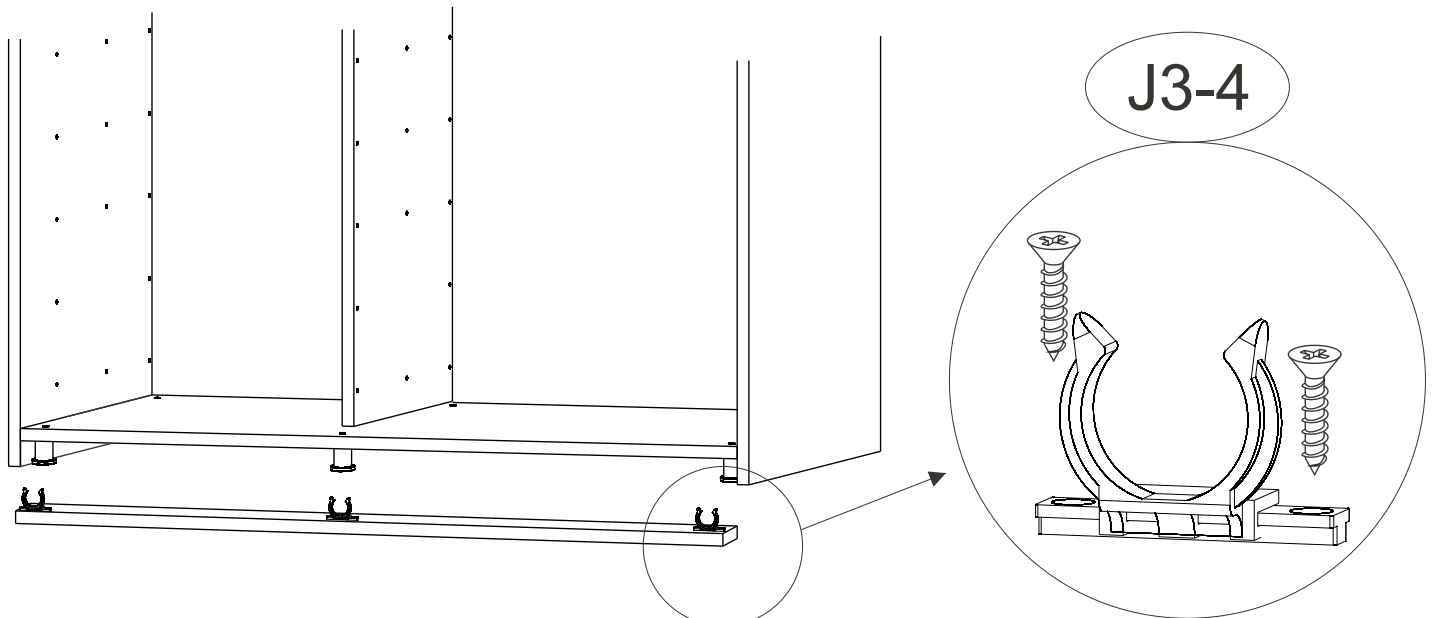

Taustalevy / Bakstycke

1. Aloita taustalevyjen asentaminen aina välisivun keskeltä.
Börja bakstyckens montering på mitten av mellannväggen.

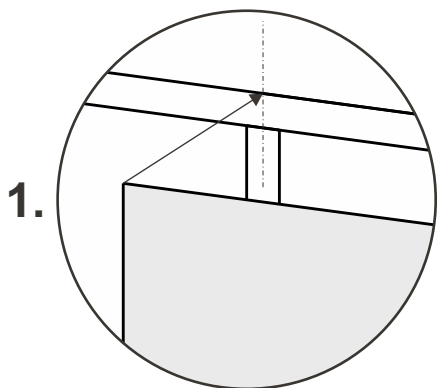

2. Tausta asennetaan n. 5 mm kaapin päädystä sisäänpäin.
Bakstycken monteras ca 5 mm in från gavelns ytterkant.

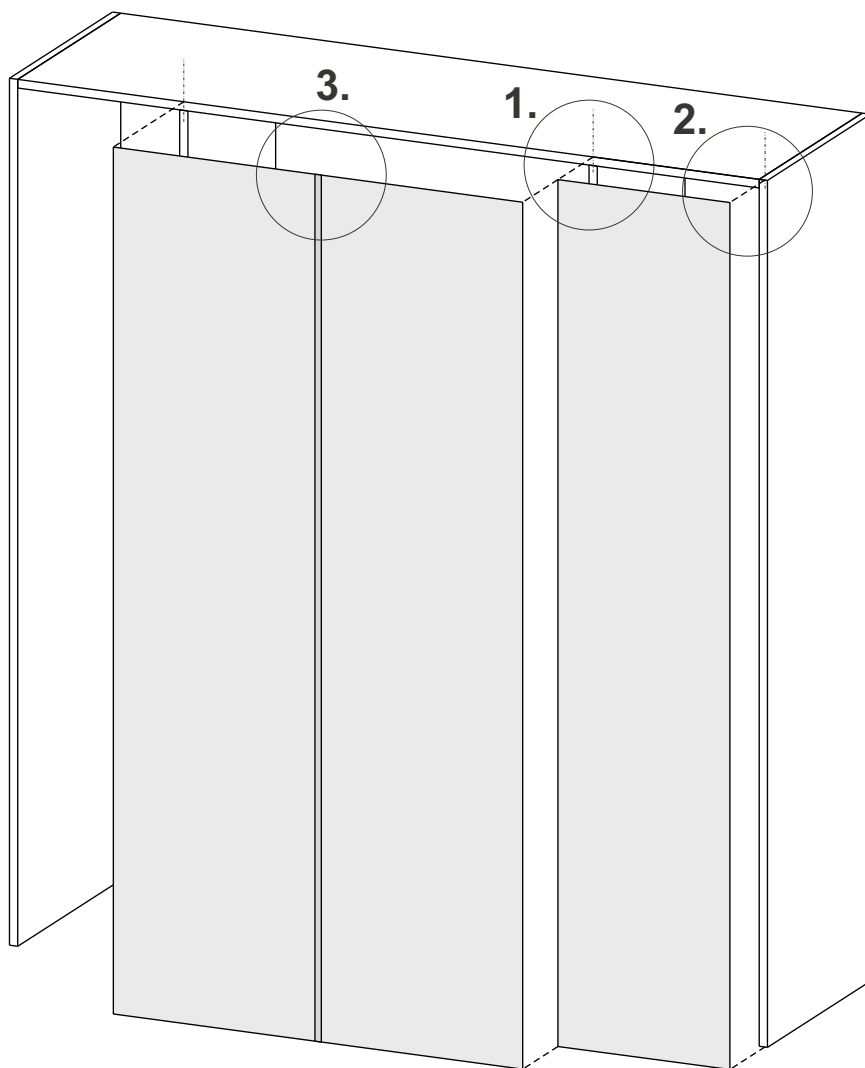
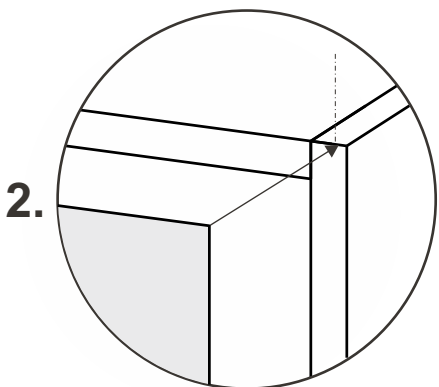

3. Leveät taustalevyt:

Taustalevyn ollessa ns. ylileveä se jaetaan keskeltä kahteen osaan, jotka yhdistetään asennusvaiheessa jakolistalla.

Breda bakstycker:

Breda bakstycker är uppdelad i två sektioner. Vid montering av dessa använd medföljande skarvlist.

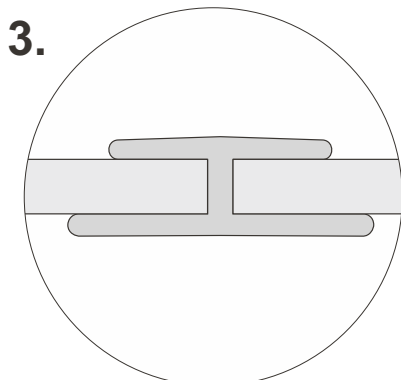

4. Naulaa taustalevy n. 20 - 25 cm:n välein kiinni runko-osiin.
Spika fast bakstycket.

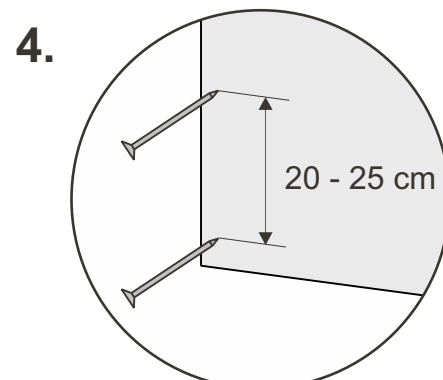

Melamiinitaustan asentaminen

Montering på melamin bakstycke

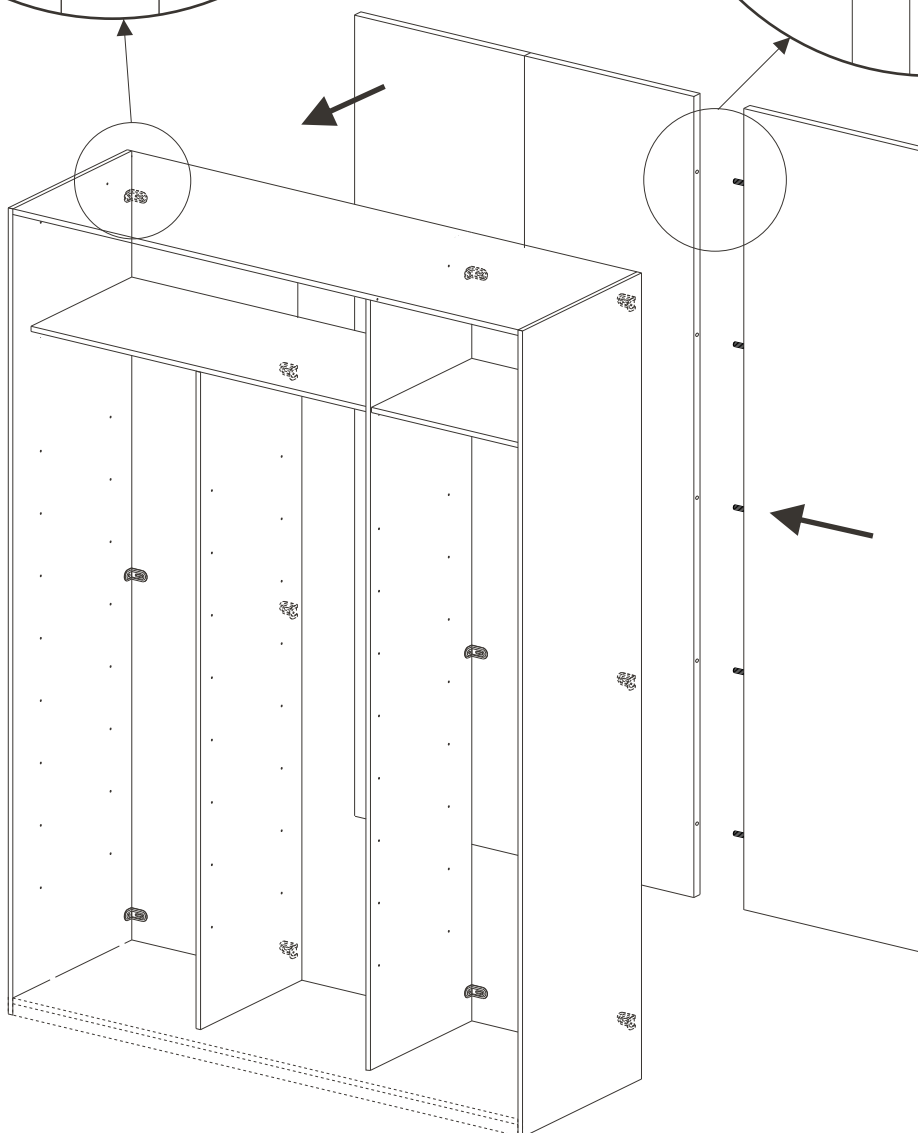
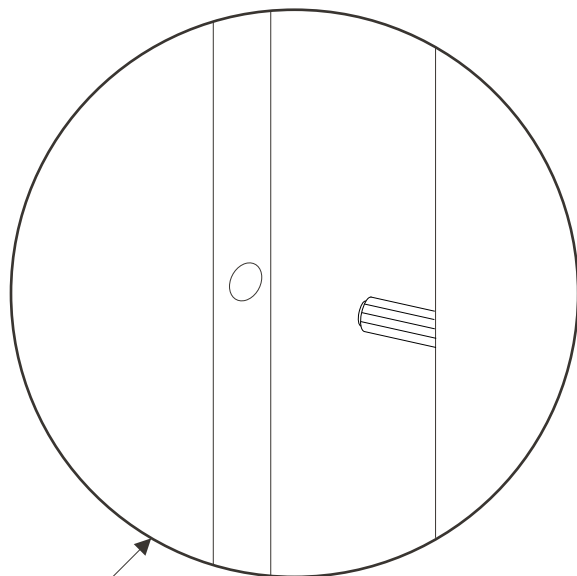
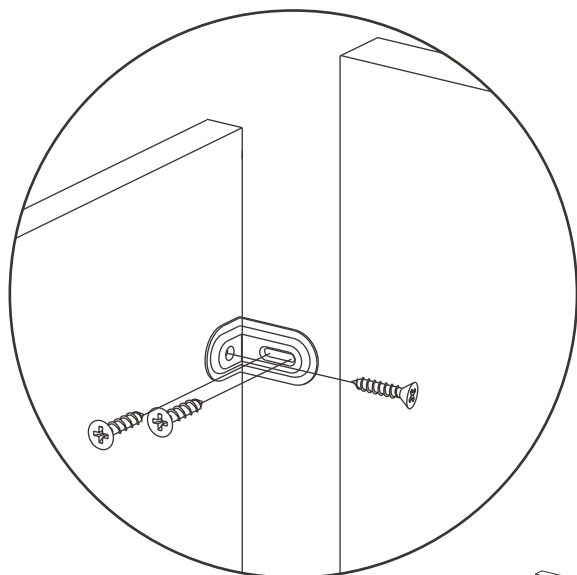
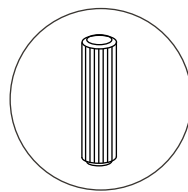
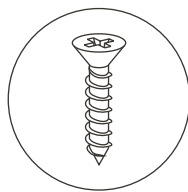
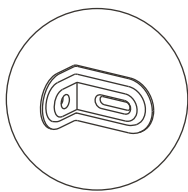

Kaappi FIX-taustalla / skåpet med FIX-bakstycke

FIX-tausta edellyttää aina säätöjalkojen asentamista kaappiin
FIX-bakstycke kräver alltid justerbara ben i skåpet

Säätöjalkojen asentaminen / Montering av justerbara ben

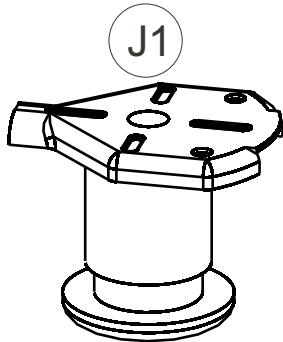

Säätöjalka
Justerbart ben



Kiinnitysruuvi
Skruv

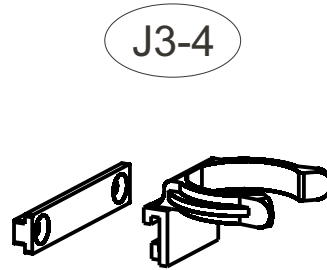

Sokkelin
kiinnitysosat
Fäste

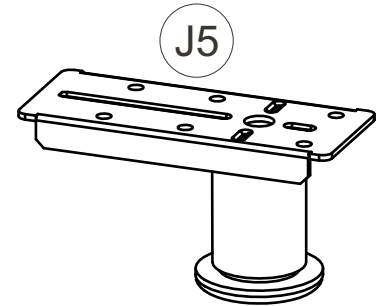

Säätöjalka jatkettun
pohjan jatkoskohtaan
Justerbart ben till
skarvning av långt botten

A - Kiinnitä säätöjalat (J1) kiinnitysruuveilla (J2) pohjalevyyn ja säädä pohja vaakasuoraan.
Fäst justerbara ben och justera botten vågrätt på sin plats.

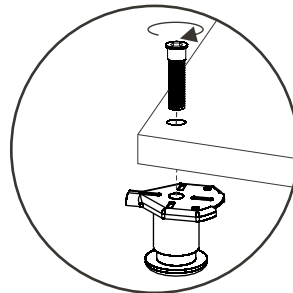

HUOM! Pohjalevyn päissä säätöjalan "nokka" tulee osoittaa päätyä kohti koska se uppoaa päädyssä olevaan reikään.

Obs! Piggan på justerbara ben skall monteras mot gavlarna. De går in i hålen i gavlarna för höjdjustering.

B - Merkitse sokkelisoiroon jalkojen keskikohdat ja kiinnitä kiinnikkeet (J3-4) 4x15 mm ruuveilla soiroon. Huom! Lenkki ylöspäin! Paina sokkelisoiro paikoilleen.
- Markera benens mittpunkter på sockeln och fäst med 4x15mm skruvar. Sockeln trycks sedan på plats.

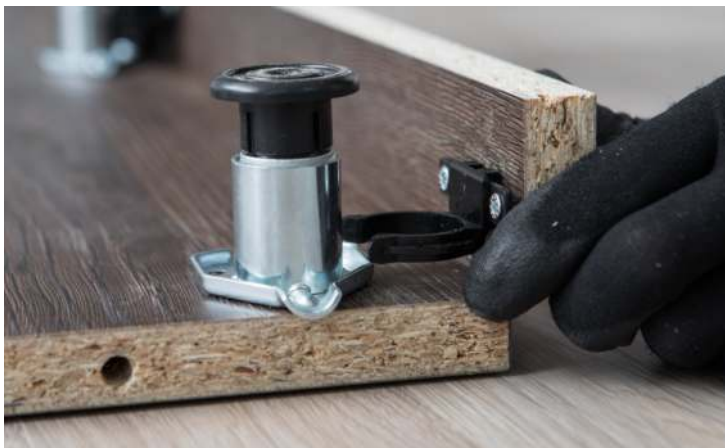

Kaappi FIX-taustalla / skåpet med FIX-bakstycke

FIX-taustan asentaminen / Montering av FIX-bakstycke

Säädä pohja+sokkeli vaakasuoraan / Justera botten och sockel vågrätt

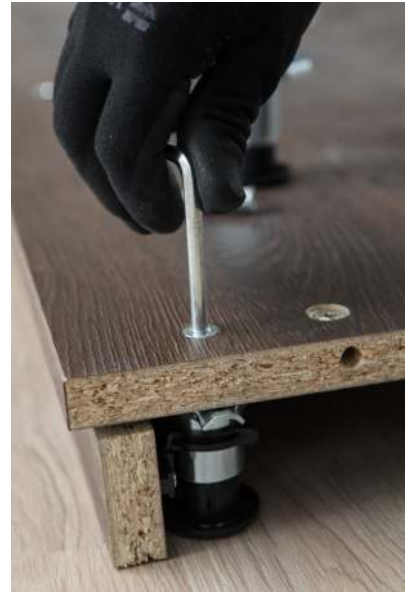

-Säädä jalan korkeutta työntämällä mukana tulevan avaimen pitempi pää kiinnitysruuvien läpi jalan pohjaan asti ja pyörittämällä sitä. Säätovaraa on n. 24 mm ylöspäin.

- Justera höjden på benen med den nyckeln som levereras med benen. Justering kan göras circa 24 mm uppåt.

Asenna toinen pääty / Montera den ena gaveln

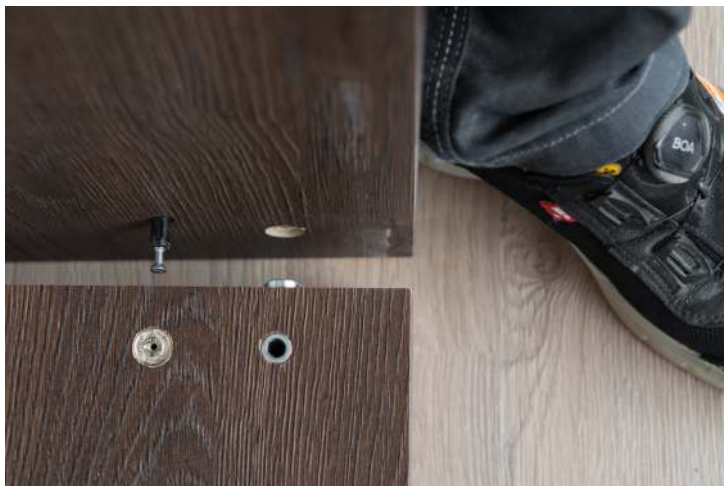

- Asenna pääty paikoilleen ja tarkista, että säätöjalan "nokka" menee päädyssä olevaan koloon.

- Montera gaveln på plats och kontrollera att piggen på de ställbara benen går in i hålen på gavlarna.

HUOM!

Pääty ei pysy pystyssä ilman tukea.

Obs!

Gaveln håller sig inte upprätt utan stöd.

Kaappi FIX-taustalla / skåpet med FIX-bakstycke

Asenna ensimmäinen taustan osa / Montera den första delen av bakgrunden



Pujota taustan kiinnikkeet paikoilleen
Montera fästena på plats



Nosta taustalevy paikoilleen ja kiinnitä se ruuveilla pätyyn ja pohjaan
Lyft bakstycken på plats och fäst den till gaveln och botten med skruvarna



Kaappi FIX-taustalla / skåpet med FIX-bakstycke

Asenna välisivu / Montera mellanväggen



Nosta välisivu paikoilleen ja kiinnitä se ruuveilla taustalevyyn
Lyft mellanväggen på plats och fäst den med till bakstycken med skruvarna



Nosta taustalevy paikoilleen ja kiinnitä se ruuveilla välisivuun ja pohjaan
Lyft bakstycken på plats och fäst den till mellanväggen och botten med skruvarna

Nosta hattuhyllyn alle tuleva matala välisivu ja hattuhylly paikoilleen
Installera låg mellanvägg och hatthyllan



Kaappi FIX-taustalla / skåpet med FIX-bakstycke

Asenna katto ja toinen pääty / Montera tak och gaveln



Nosta katto paikoilleen ja kiinnitä se ruuveilla päätyyn ja taustalevyyn.
Lyft taket på plats och fäst den till gaveln bakstyckerna med skruvar.



Nosta pääty paikoilleen ja kiinnitä se pohjaan ja kattoon.
Montera gaveln till taket och botten med skruvar.
Ruuvaa taustankiinnikkeet kiinni päätyyn.
Skruva bakgrund fästerna till gaveln.

Kaappi FIX-taustalla / skåpet med FIX-bakstycke

FIX-tausta voidaan asentaa myös rungon kokoamisen jälkeen
FIX-bakstycken kan också installeras efter montering av stommen



Pujota taustan kiinnikkeet paikoilleen
Montera fästena på plats



Nosta taustalevy paikoilleen ja kiinnitä se ruuveilla välisivuun, kattoon ja pohjaan
Lyft bakstycken på plats och fäst den till taket, mellanväggen och botten med skruvarna



Kaksiosaisen pitkän katon ja pohjan jatkoskohdan liitos. Skarvning av långt tak och långt golv.

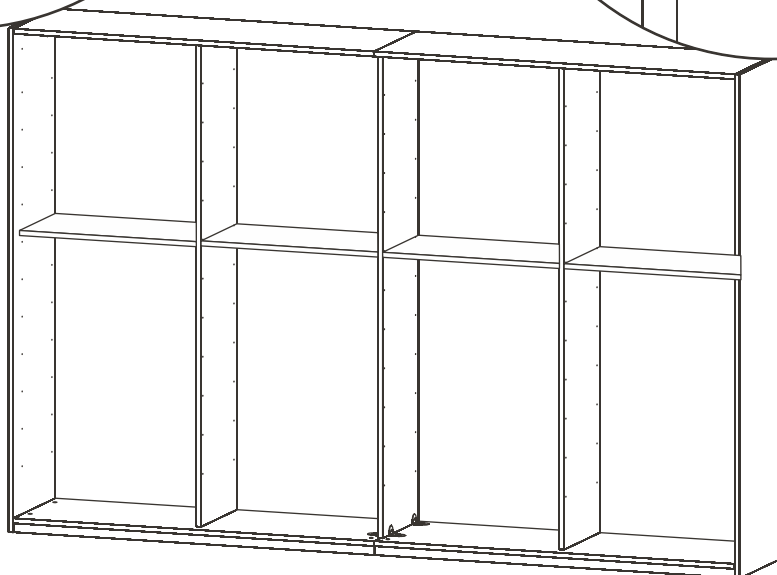
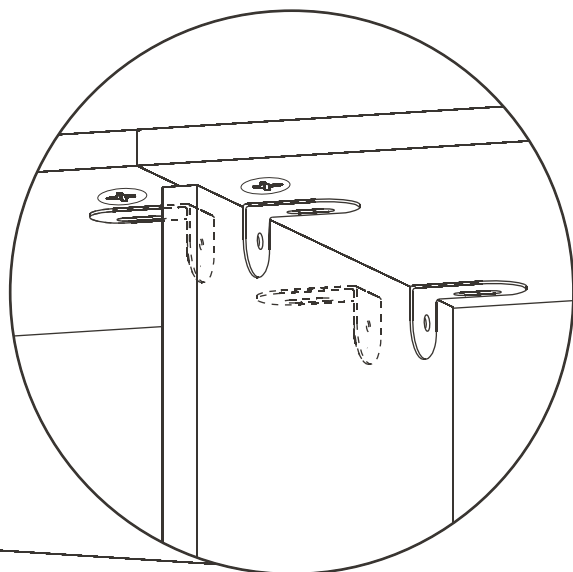
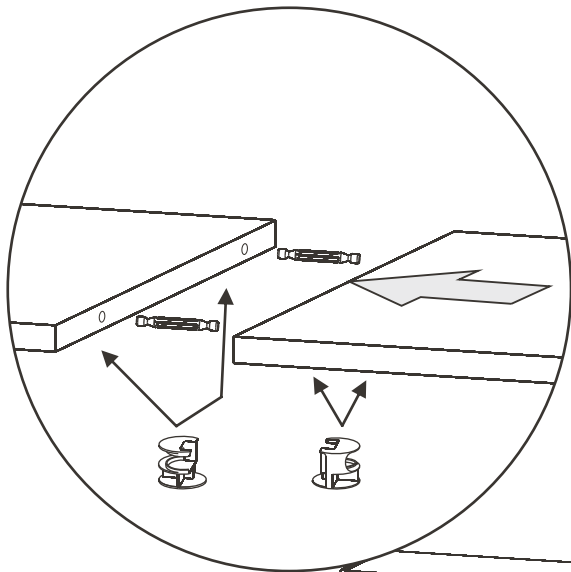

Auki
Öppet



Auki
Öppet

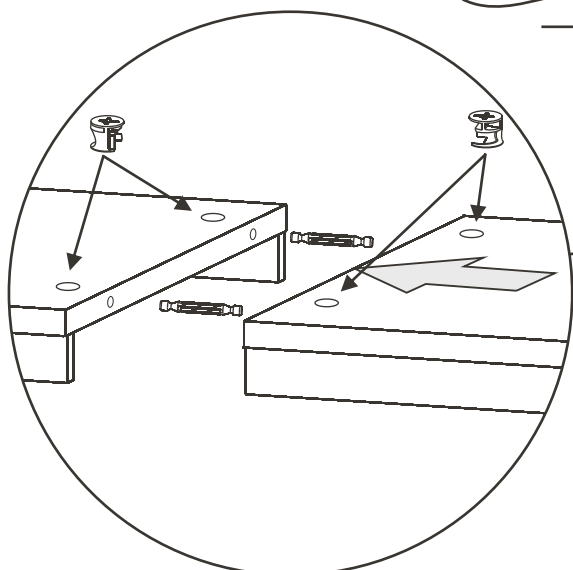
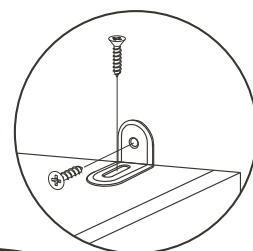

Lukittu



Låst

Lukittu



Låst

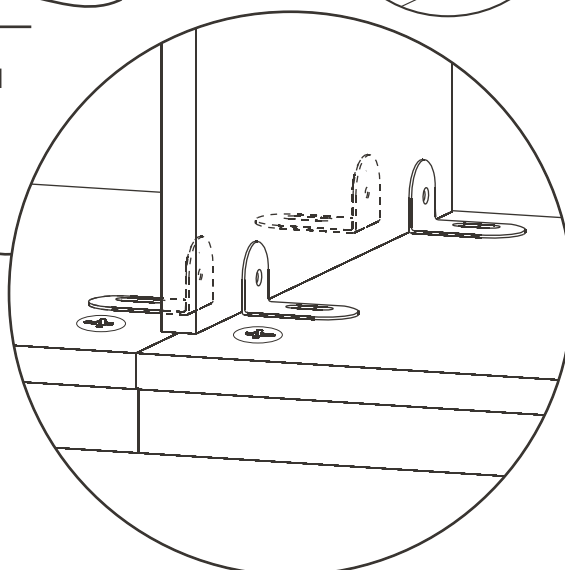

Kulmasovittimen asennusohje Montering av snedtagsbeslag

Käytetään vinoille katoille joiden kaltevuus on 17° - 55°
För tak med lutning från 17° till 55°

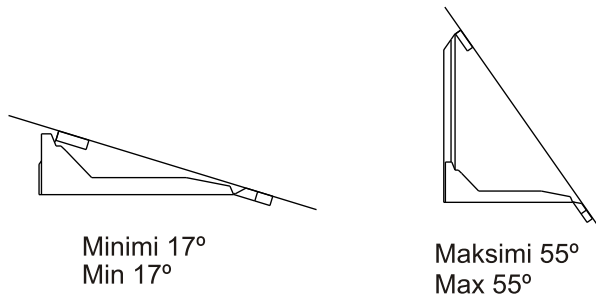
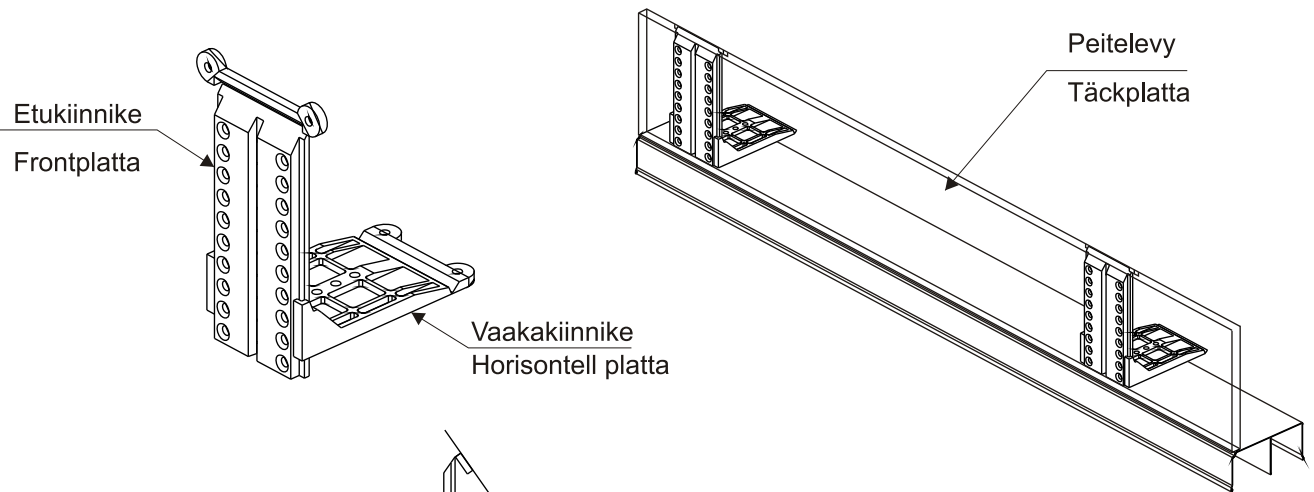

1

Sovita kiinnike paikoilleen ja mittaa alakiinnikkeen paikka.
Sätt beslaget på plats och mät höjden på den nedre delen.

2

Kiinnitä etukiinnike alakiinnikkeeseen ja poista etukiinnikkeen liiallinen pituus.
Kapa bort den överskjutande nedre delen.

3

ASENNUSMITAT
MONTERINGSMÅTT

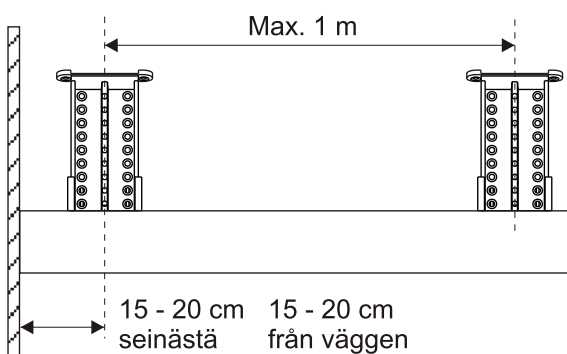

4

Kiinnitä kulmasovitin kattoon.
Skruva fast snedtagsbeslaget i taket.

5

Kiinnitä yläkisko suoraan vaakakiinnikkeeseen (ruuvaa suoraan kiinteään muoviin).
Skruva fast takskenan direkt på plasten.

6

Kiinnitä peitelista (ruuvaa suoraan kiinteään muoviin).
Skruva fast täcklisten (direkt på plasten).

Valolippa / Ljusramp

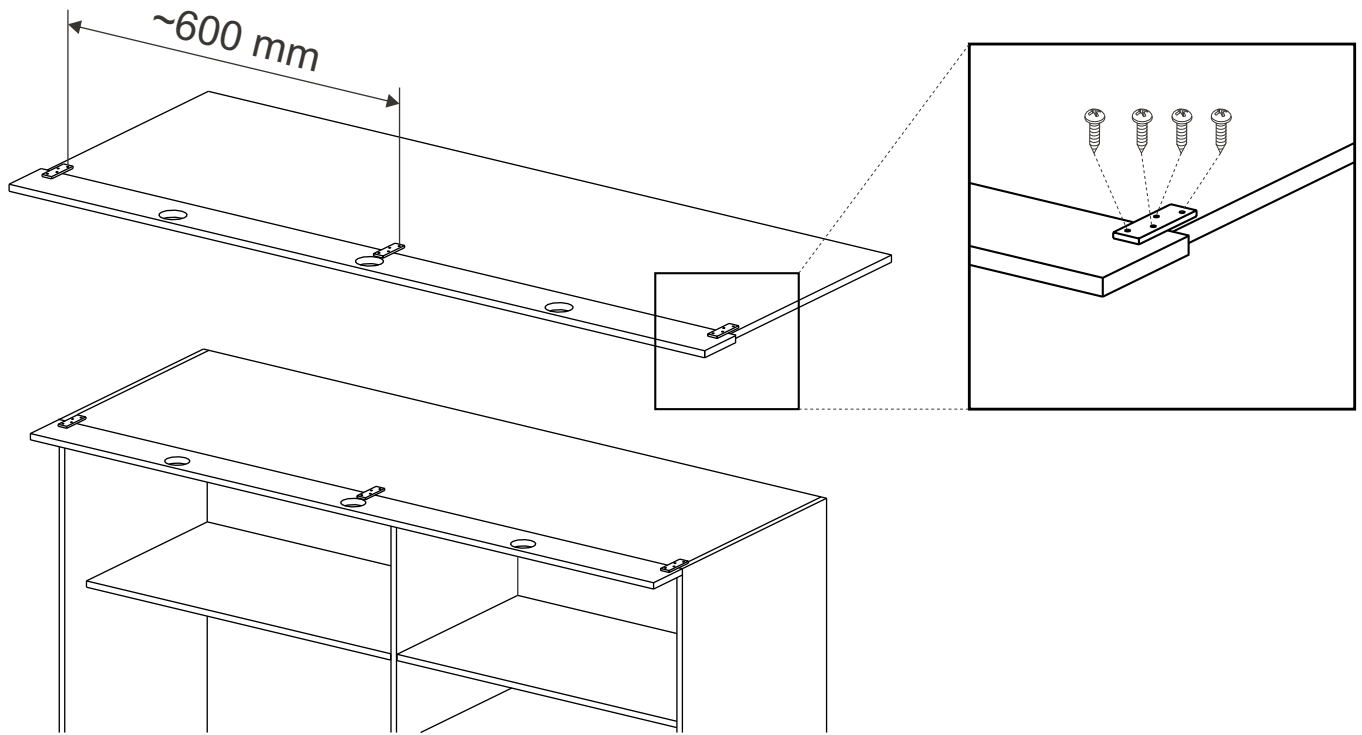

Oven pysäytinlista / Stopplista

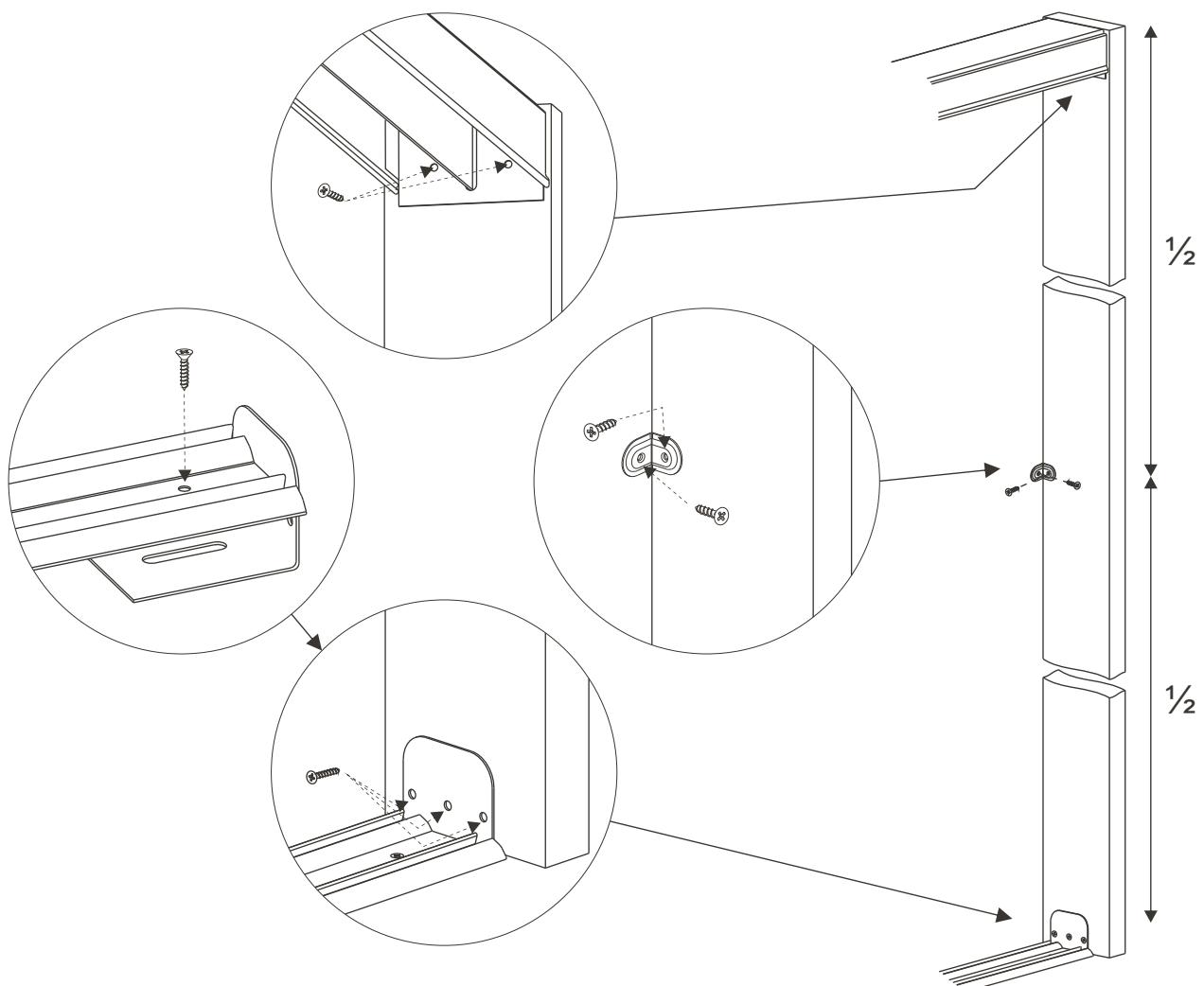

Ulosvedettävä vaatetanko / Utdragbar klädstång

1.

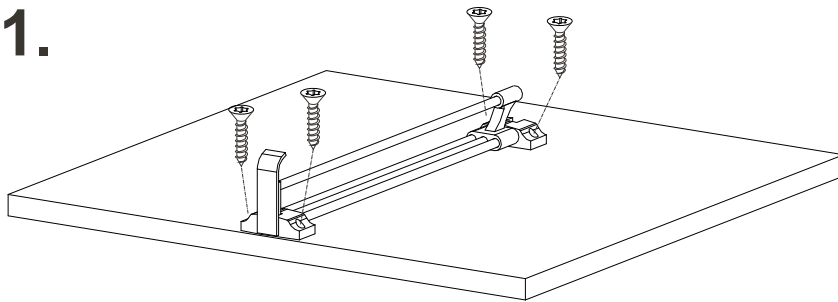

2.

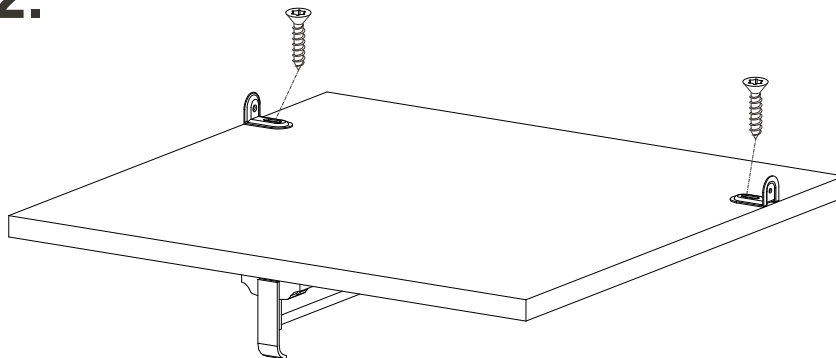

3.

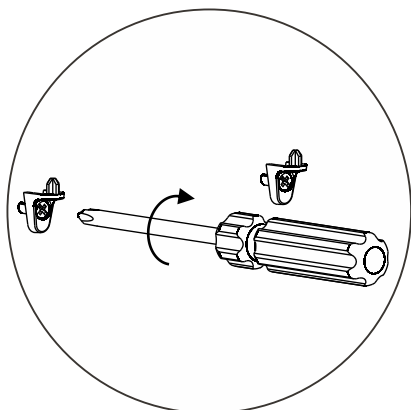
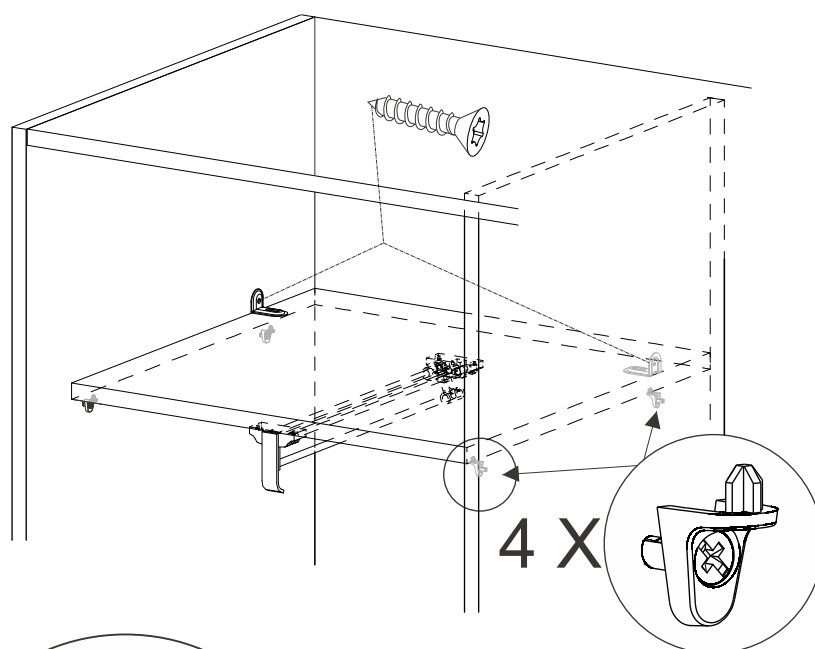

Hyllenkannatin lukitaan paikoilleen
kiertämällä lukitusruuvia
½ kierrosta.
Hyll fästet är låst på plats genom
att vrida inställningsskruven ½ varv.

Vaatetanko / Klädstång

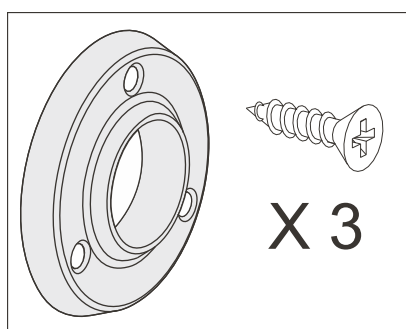
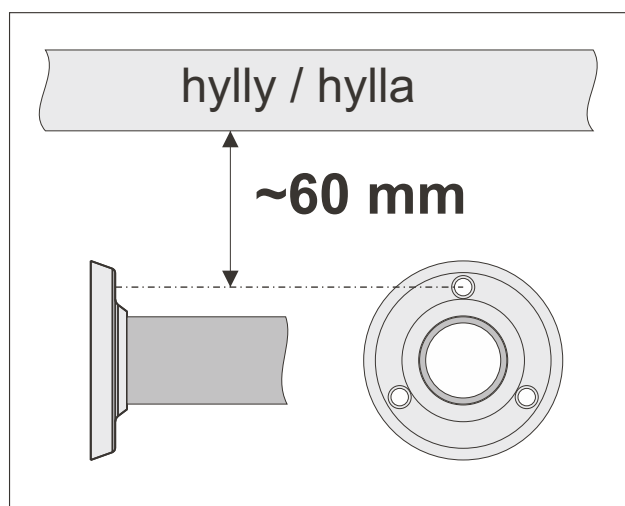
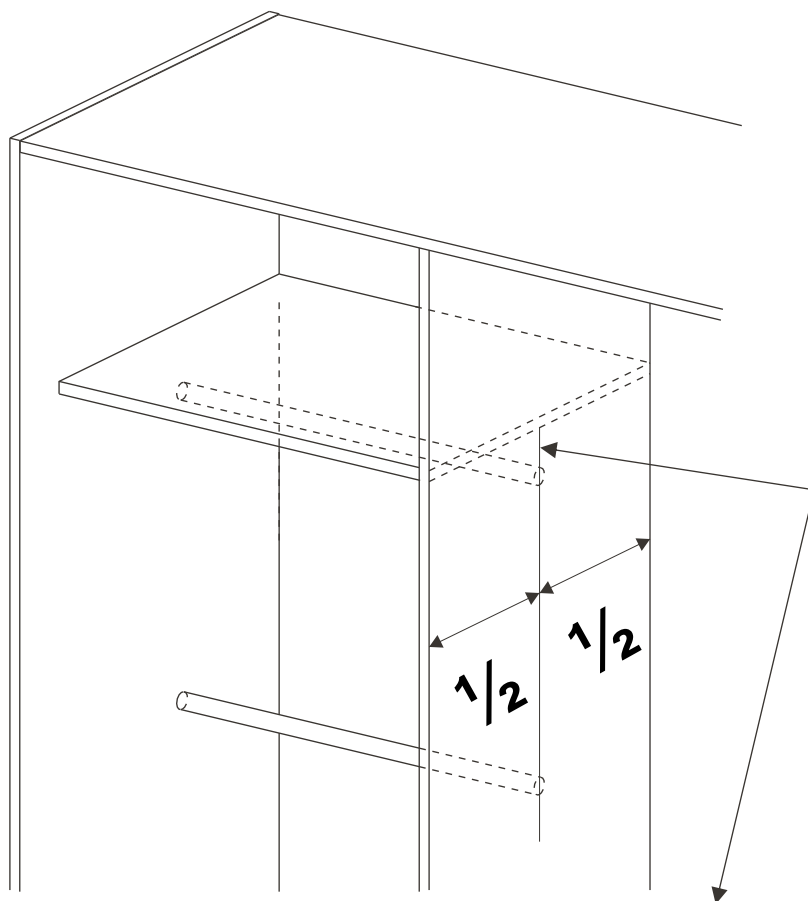

Vaatetanko / Klädstång Palloliitin / Anslutningsstycke (Boll)

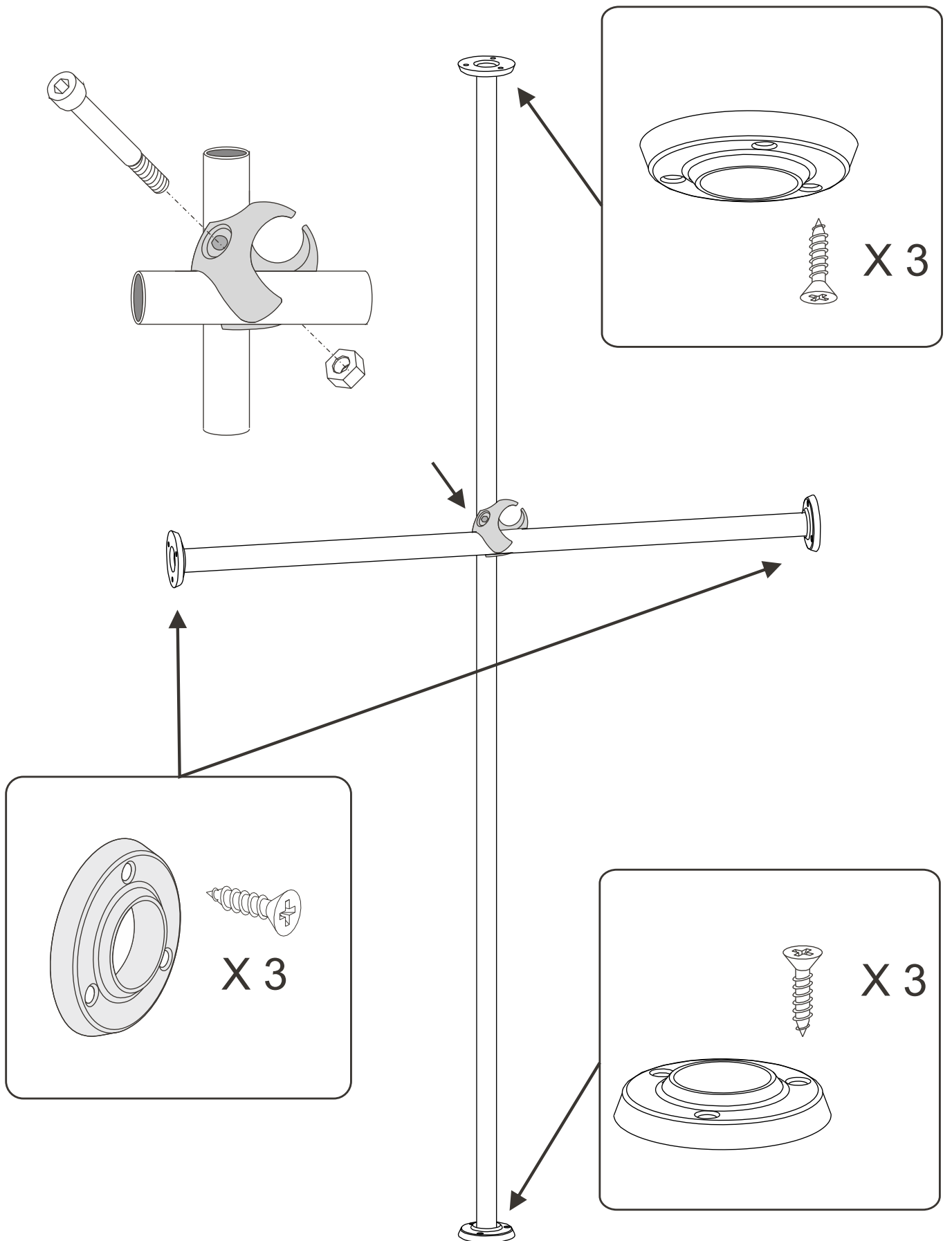

Alaslaskettava vaatetanko / Fällbar klädstång

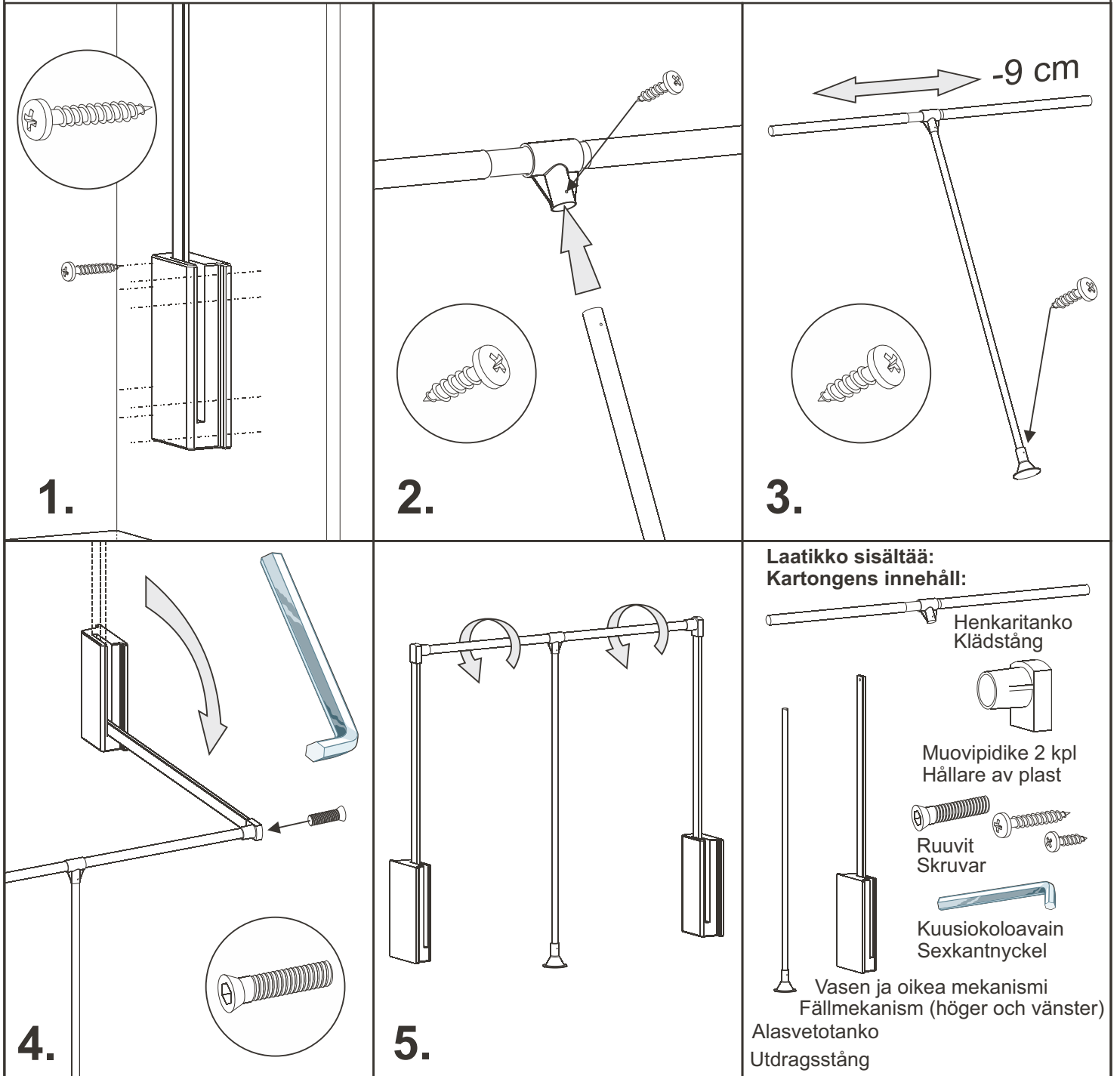

1. Kiinnitä vasen ja oikea mekanismi vähintään 8:lla ruuvilla.
Fäst både höger och vänster mekanismer med minst 8 skruvar.
2. Kiinnitä alasvetotanko henkaritankoon M3 ruuvilla.
Fäst utdragsstången på klädstången med M3-skraven.
3. Kiinnitä alasvetotangon muoviosa ja säädä henkaritangon leveys
9 cm lyhyemmäksi kuin asennusvälin sisämitta. / Fäst utdragsstångens handtag och justera
klädstångens bredd 9 cm kortare än avståndet mellan väggarna.
4. Vedä mekanismien tangot alas ja aseta muovipidikkeet molempien päihin. Aseta henkaritanko
muovipidikkeisiin ja kiinnitä kuusiokoloruuveilla. / Drag ner de fällbara sidorna och
sätt på hållarna av plast. Placera klädstången i hållarna och skruva fast med sexkantskruvar.
5. Säädä henkaritanko oikean mittaiseksi, käänä myötäpäivään ja kiristä.
Justera klädstångens rätta längd, vänd medsols och spänn.

Scala-laatikko / Scala-låda

Kiskojen kiinnitys / Infästning av skenor

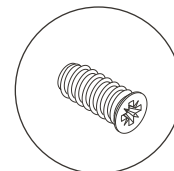
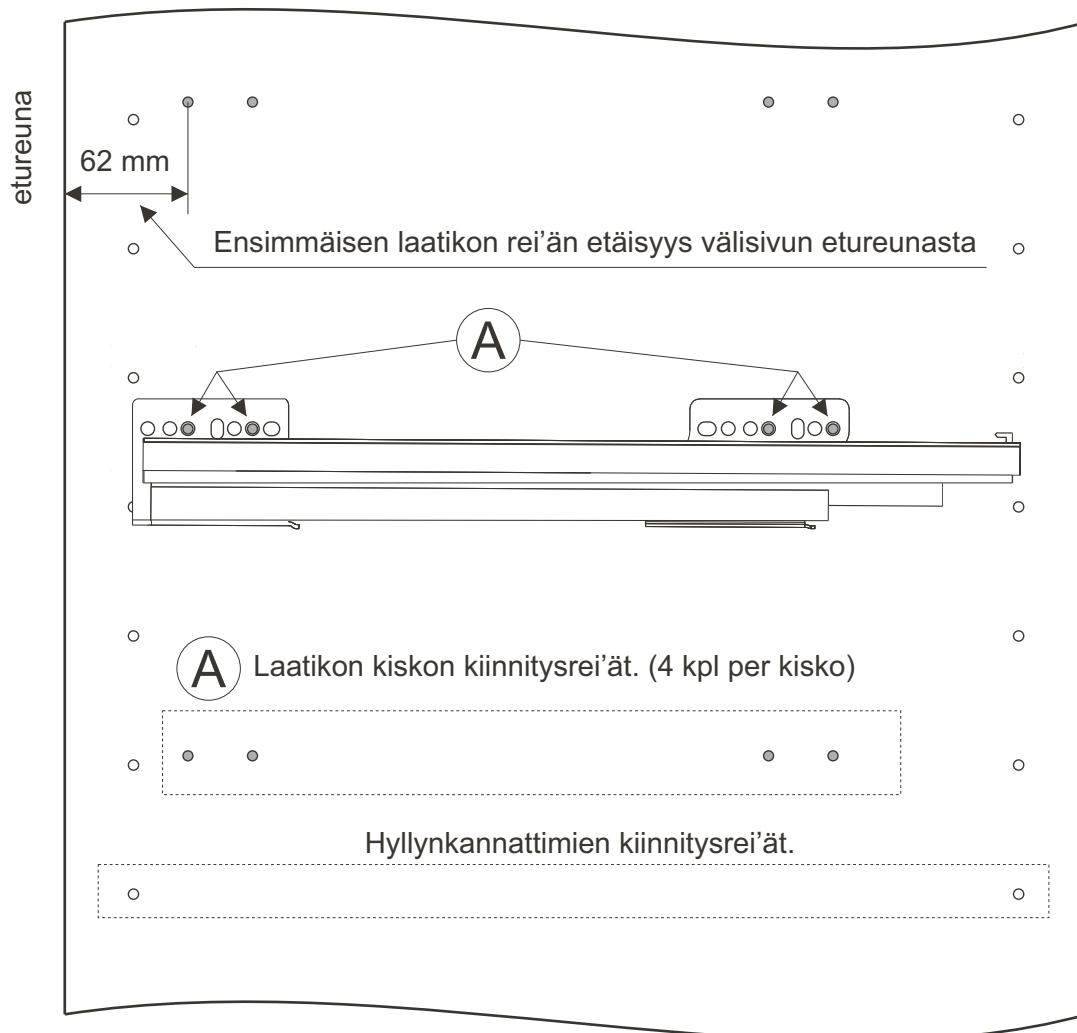

Liukukiskot kiinnitetään euroruuveilla valmiisiin reikiin. Skenorna skruvas fast med euroskravar i de färdigborrade hålen.

Scala-laatikon paikalleen laittaminen / Montering av Scala-lådan i stommen

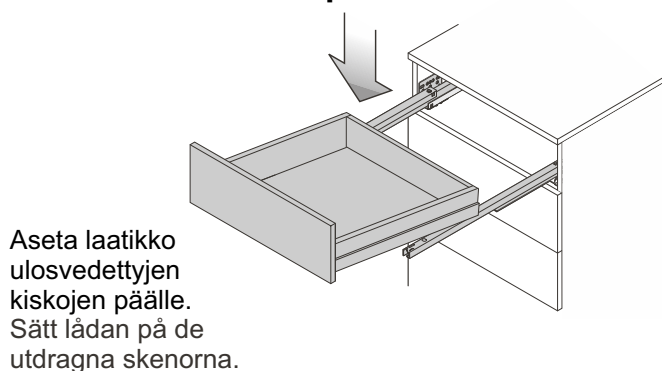

Sulje laatikko loppuun saakka ja laatikko kiinnittyy kiskoihin automaattisesti. Skjut in lådan helt. Då fastnar lådan automatiskt på skenorna.

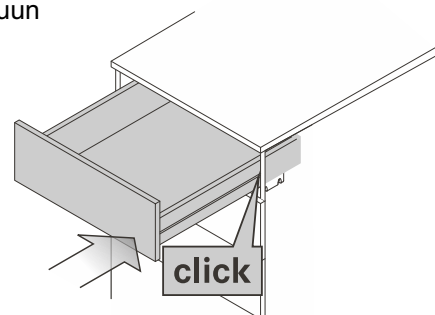

Scala-laatikon irrotus / Lösgöring av Scala-lådan

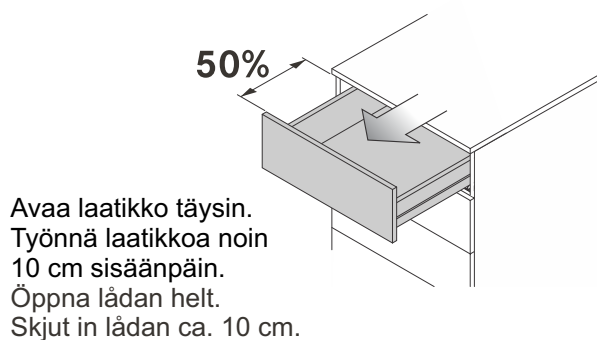

Vedä laatikko auki nostaen sitä samalla kevyesti ylöspäin. Dra ut lådan och lyft lätt på samma gång.

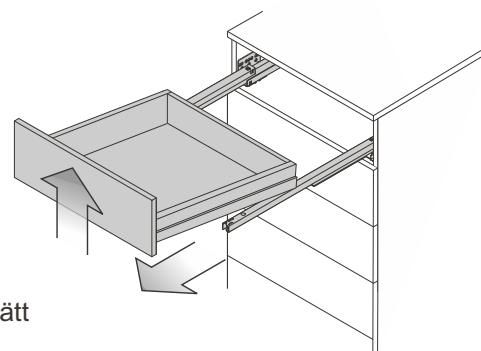

Scala-laatikko / Scala-låda

Säätäminen / Justering

Korkeussuuntainen säätö
Vertikal justering

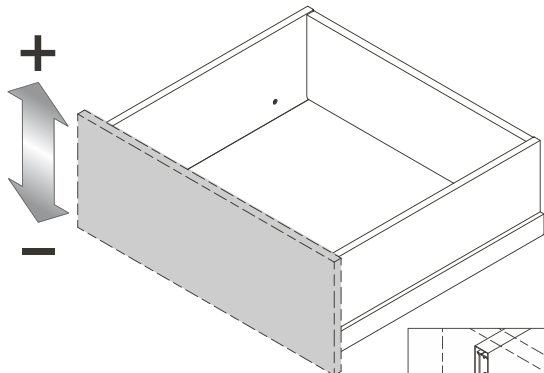

2 Säädä
Justera

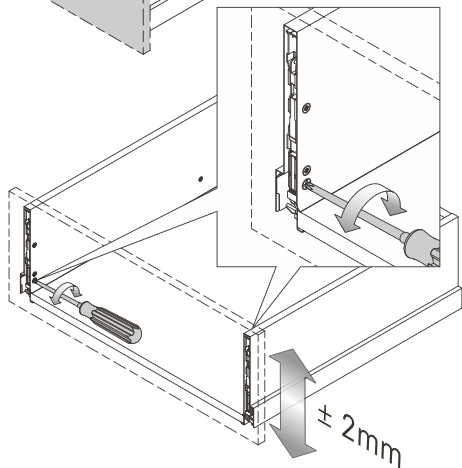

1

Avaa lukitusruuvi
Öppna låsskruven

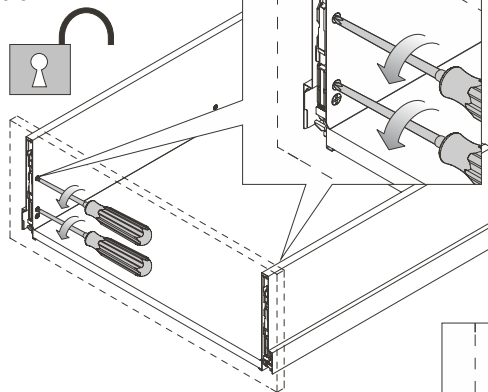

3

Kiristä lukitusruuvi
Skruva fast låsskruven

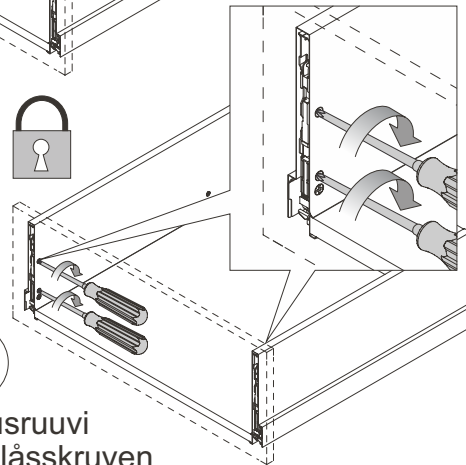

Sivusuuntainen säätö / Sidoriktad justering

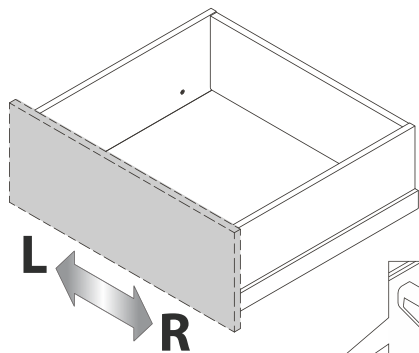

2 Säädä
Justera

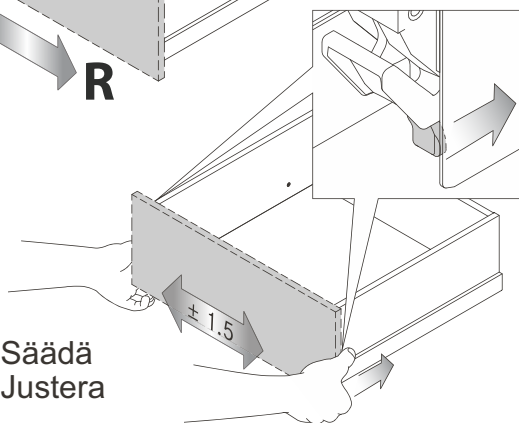

1

Vapauta lukitus
Släpp av låsningen

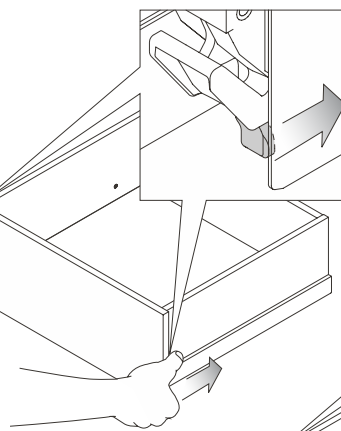

3

Lukitse
Låsa

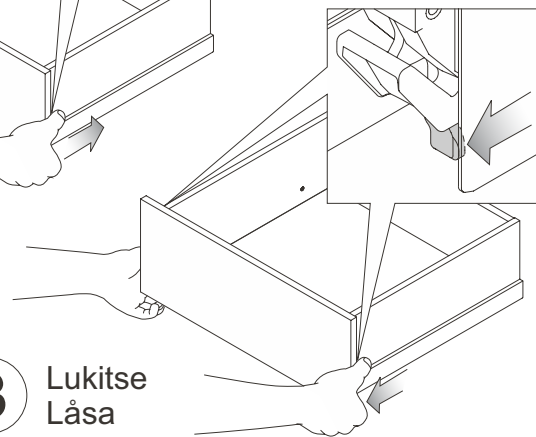

Kallistuskulman säätäminen
Tiltvinkel justering

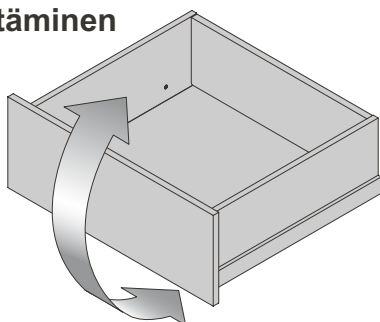

Säädä
Justera

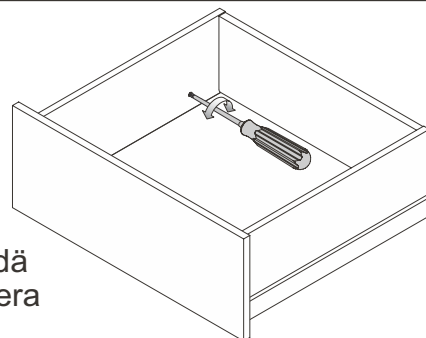

Ulosvedettävä hylly / Utdragbar hylla

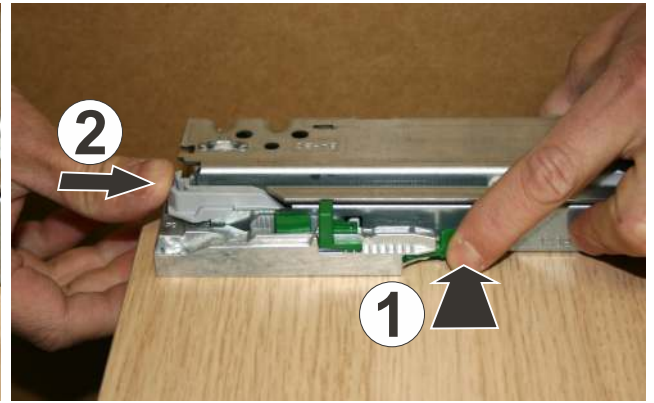
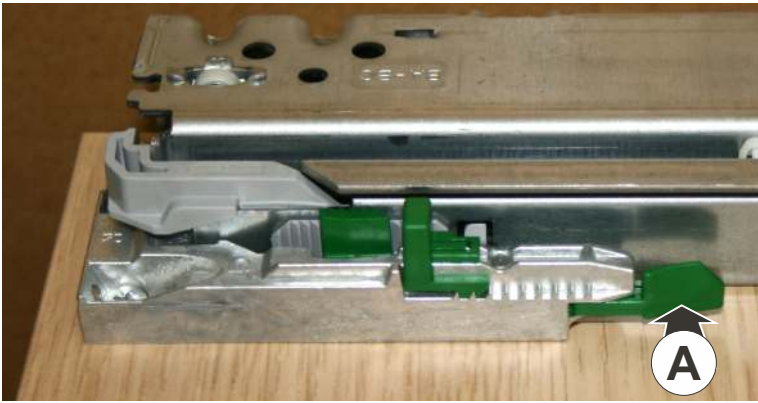

Liukukiskot ovat paikoillaan hyllyssä.
Asennusta varten ne pitää irroittaa.
Käännä hylly / kaidelaatikko ylösalaisin.

1. Paina vihreää lukitussalppaa **A** kiskoa kohti kunnes kuulet naksahduksen.
2. Työnnä kiskoa nuolen suuntaan niin se irtoaa helasta.

Vänd lådan upp och ned.

1. Tryck på den gröna låsspärren **A** mot skenan tills det klickar.
2. Skjut skenan inåt för att lossa den.

Kiskojen kiinnitys, kaidelaatikko ja ulosvedettävä hylly.
Montering av skenor, gallerhylla och utdragbar hylla.

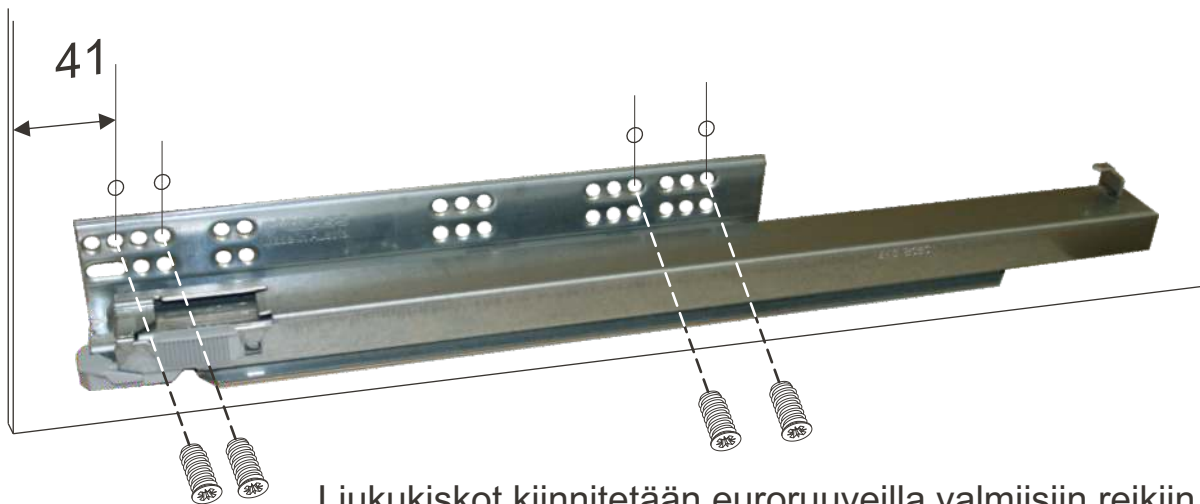

Liukukiskot kiinnitetään euroruuveilla valmiisiin reikiin.
Skenorna skruvas fast med eurosruvar i de färdigborrade hålen.

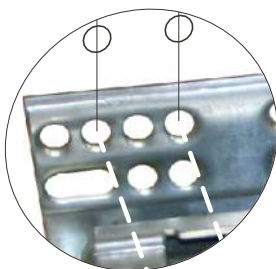

Etummaisiet ruuvit yläriivin reikiin kuvan mukaisesti.
Den yttersta skruvar i hålen såsom visas.

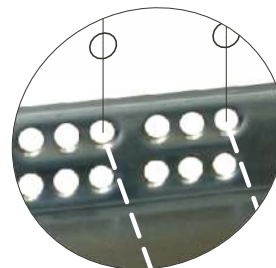

Takimmaisiet ruuvit yläriivin reikiin kuvan mukaisesti.
Den innersta skruvar i hålen såsom visas.

Ulosvedettävä hylly / Utdragbar hylla Kaidelaatikko / Gallerhylla



Aseta kaidelaatikko/hylly kiskojen päälle.
Sätt gallerhyllan/hyllan på skenorna.

Sulje kaidelaatikko/hylly loppuun saakka ja se kiinnittyy kiskoisiin automaattisesti.
Skjut in gallerhyllan/hyllan helt. Då fastnar den automatiskt på skenorna.



Irrotus / Lösgöring

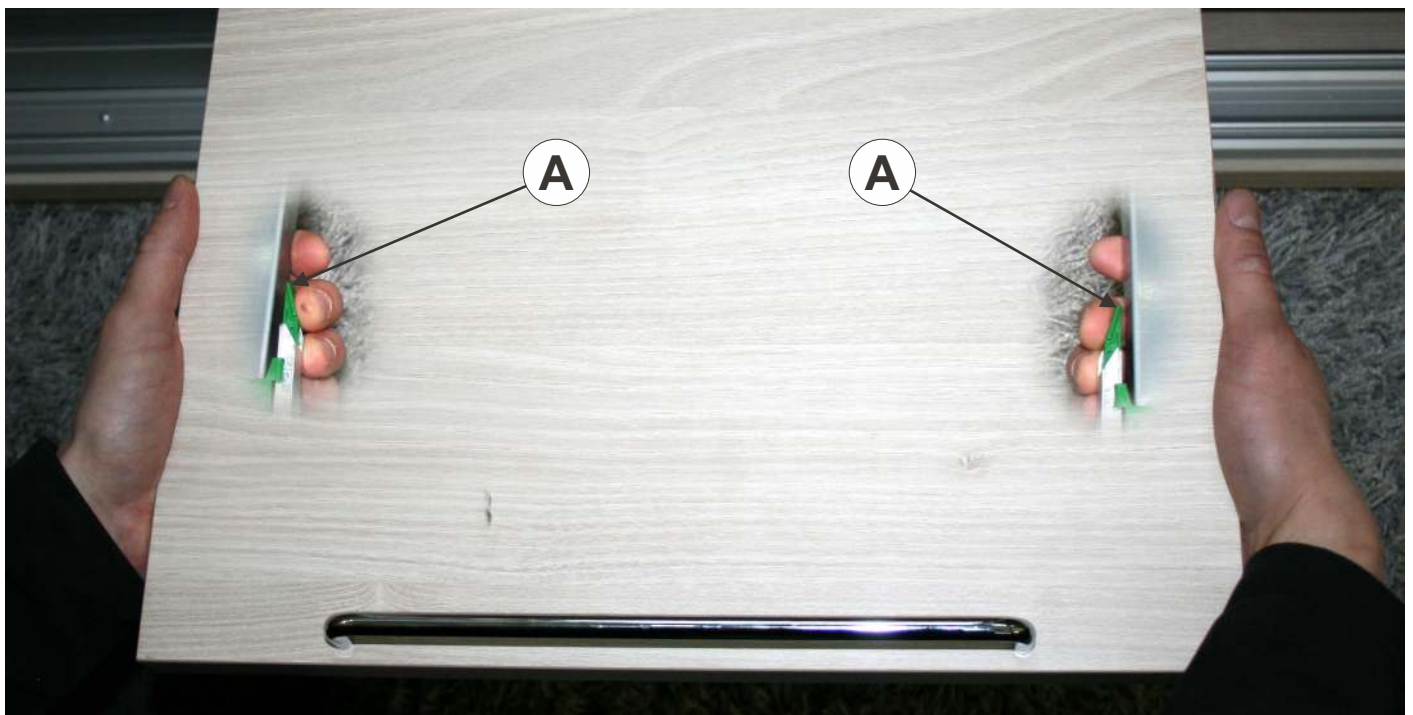

1. Vedä hyllyä / kaidelaatikkoa ulospäin.
2. Paina lukitussalpoja **A** kiskoa kohti kunnes kuulet naksahduksen.
3. Vedä hylly / kaidelaatikko irti kiskoista.

1. Dra ut gallerhyllan/hyllan.
1. Tryck på låsspärren **A** mot skenan tills det klickar.
3. Dra av gallerhyllan/hyllan.

Ulosvedettävä kori / Utdragbar korg Ulosvedettävä kenkäteline / Utdragbar skohylla

Kiskojen kiinnitys. / Montering av skenor.

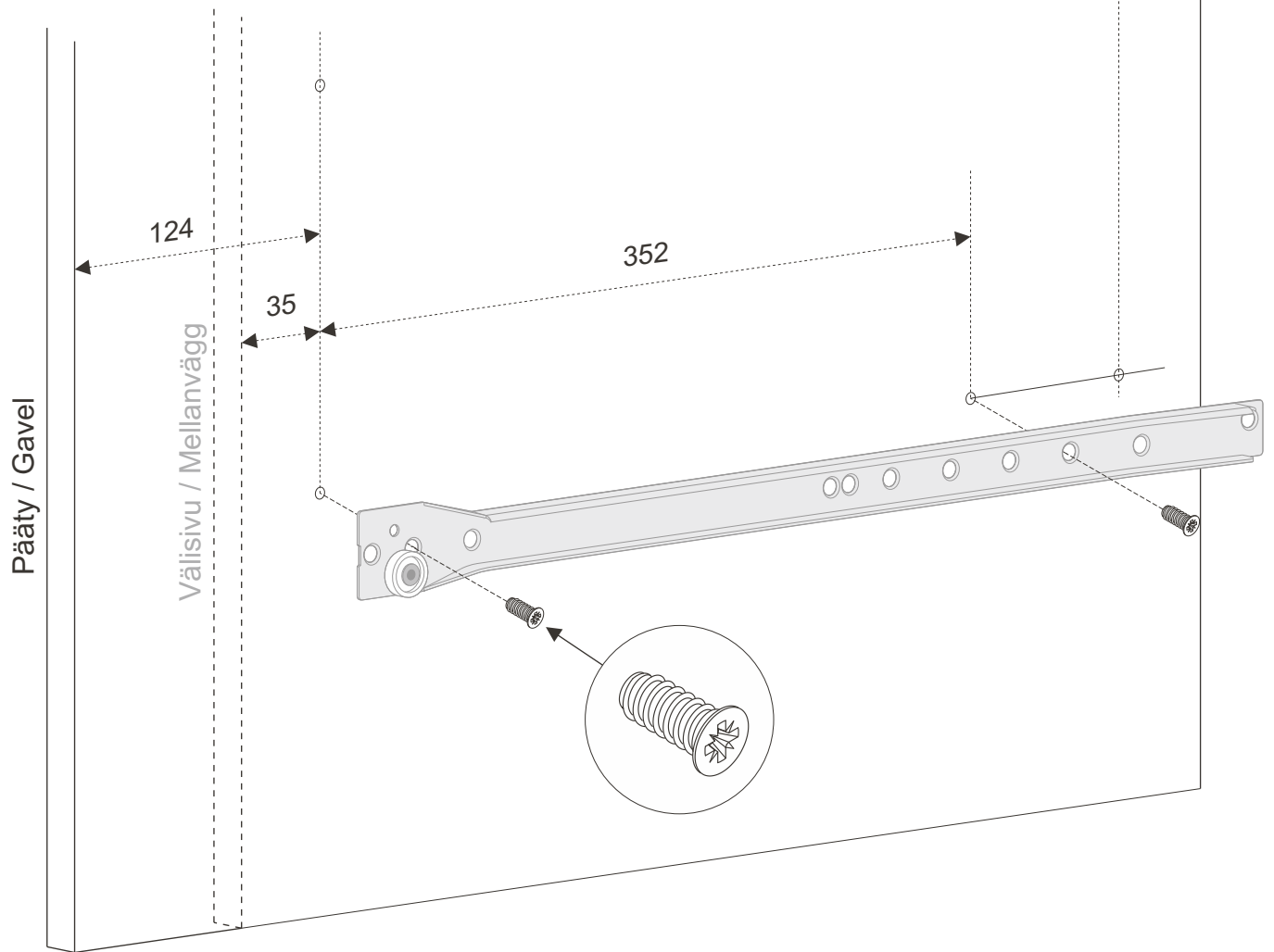

Reikätyyppi
Hålnings typ

0. 1. 3.



Kori 150 mm
Korg 150 mm

Kori 330 mm
Korg 330 mm

Kenkäteline
Skohylla

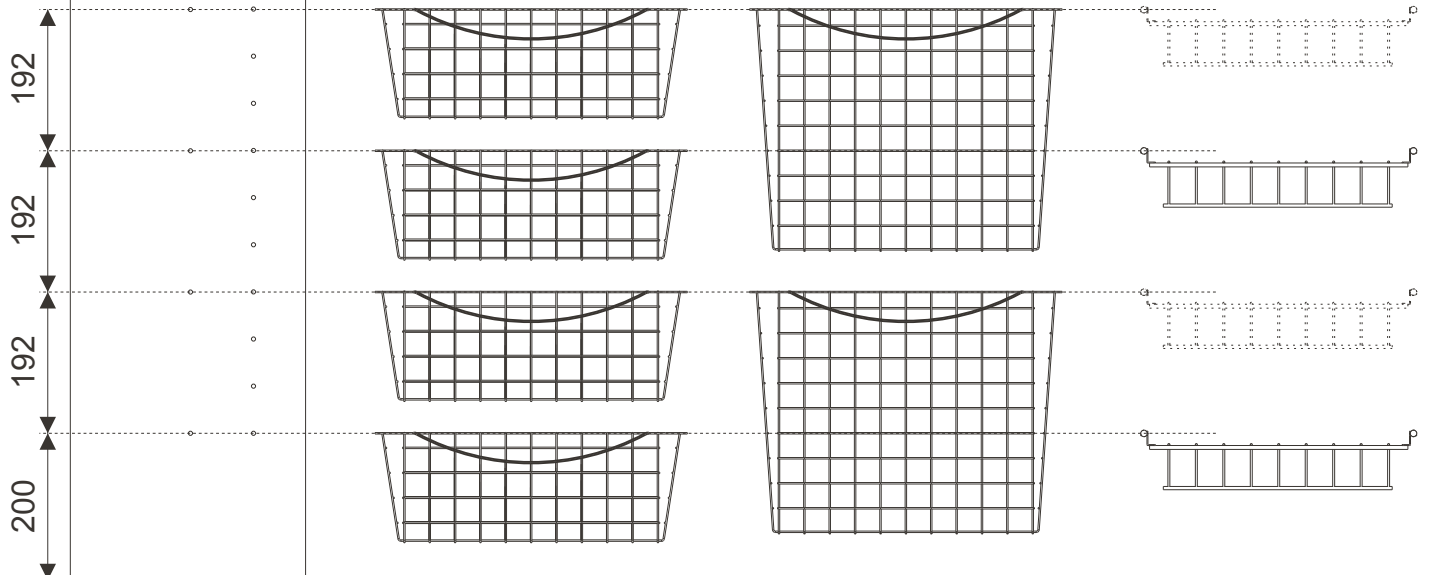

Housutelineen asennus / Montering av byxhängare

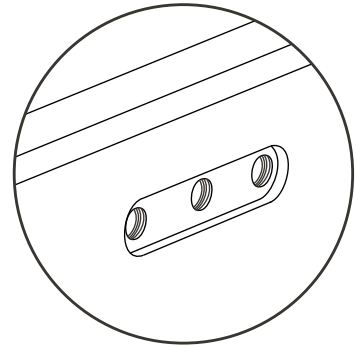
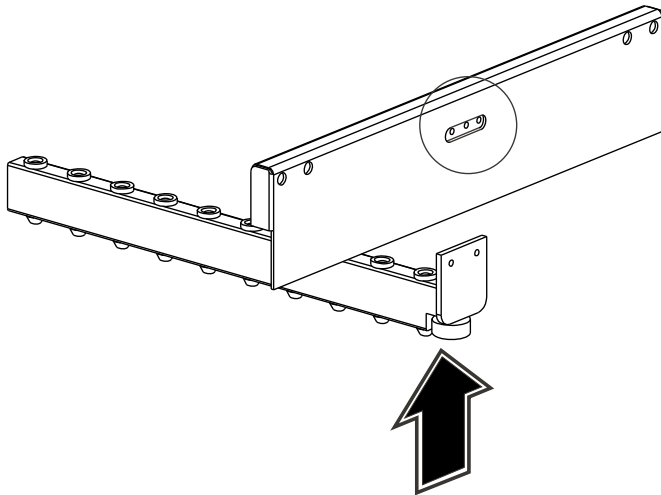

Varmista, että runko-osan sisällä olevan liukukelkan ruuvirei'ät ovat rungon keskimmäisen rei'än kohdalla. Se till, att skruvhålen på stomdelens glidmekanism är mitt för hålen.

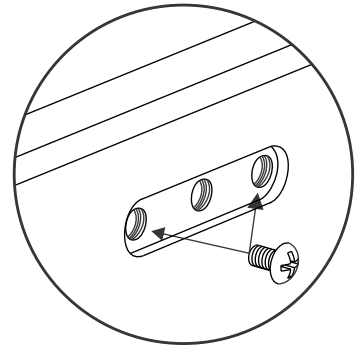
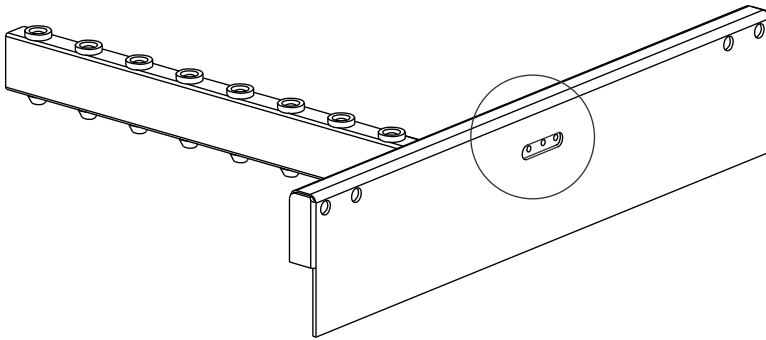

Flytta den rörliga delen på sin plats och fäst den på glidskenan som ligger i stommen. Använd skruvar M4 X 7. Skruvar finns i byxhängarens paket.

Nosta liikkuva osa kohdalleen liukukiskon sisään ja kiinnitä se mukana tulevilla ruuveilla (M4 X 7) rungon sisällä olevaan liukukiskoon. Ruuvit on teipattu pakkauksen sisälle.

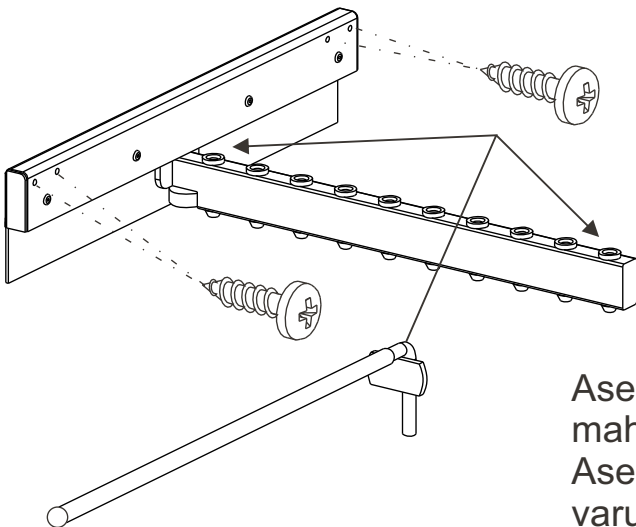

Kaapin seinään kiinnitys tapahtuu puuruuveilla (4 kpl) kuvan mukaisesti.

Fäst byxhängare på skåpväggen med 4 träskruvar; se skissen.

Asenna ovet paikoilleen ja tarkista, että teline mahtuu liukumaan ulos kaapista. Asenna tapit paikoilleen siten, että lukituslevyillä varustetut tapit tulevat reunoille.

Montera dörrarna och se, att byxhängaren glider fritt ut. Placera hängarna på sina hål; hängarna med liten låsplatta sätts ytterst och innerst.

Solmiotelineen kiinnittäminen

Montering av slipshängare

- 1.** Liu'uta suojakansi pois.
Dra ut skyddet.

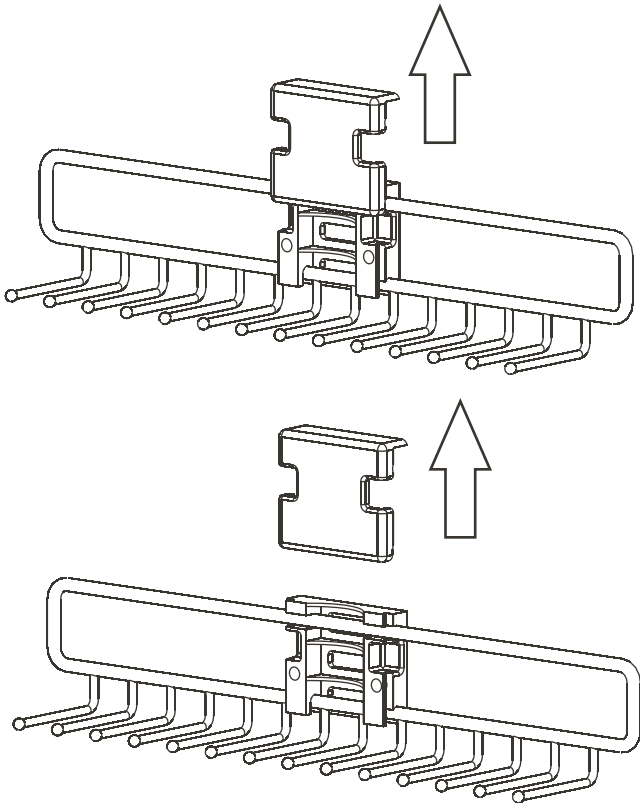

- 3.** Kiinnitä kiinnitysosa ja korotuspala seinään.
Skruva fästdelen samt förhöjningsdelen på väggen.

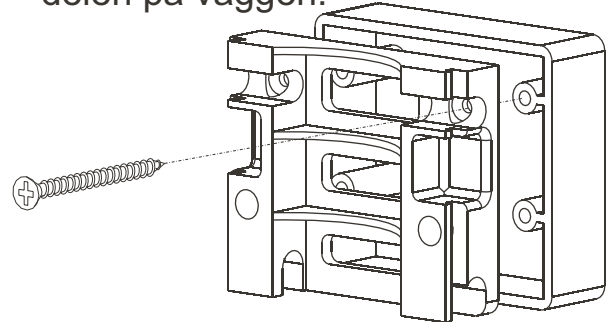

- Pujota varsinainen teline kiinni kiinnitysosaan.
Sätt in slipshällaren i fästdelen.

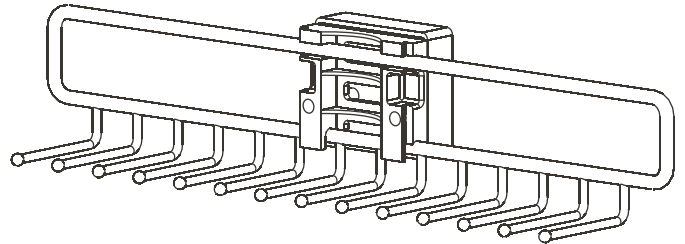

- 2.** Irroita kiinnitysosa.
Lösgör fästdelen.

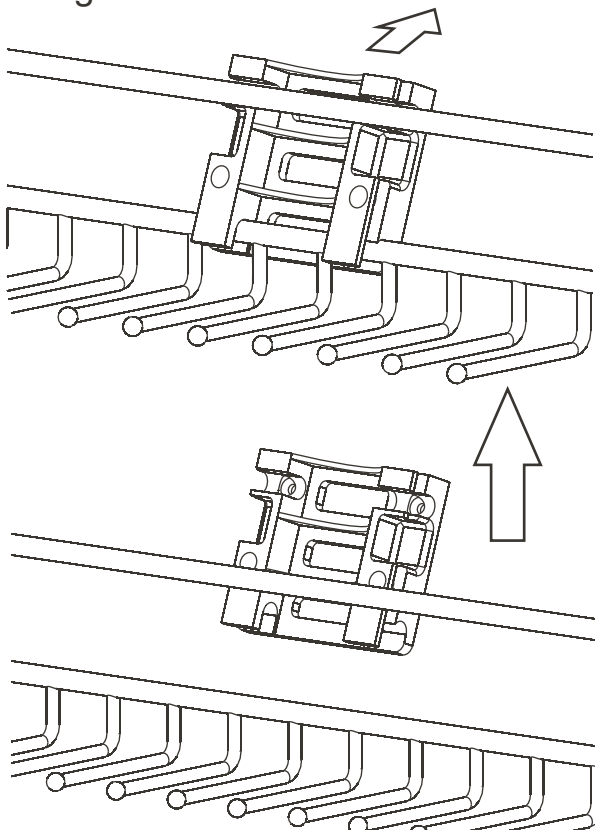

- 4.** Liu'uta suojakansi paikoilleen.
Skjut skyddet på plats.

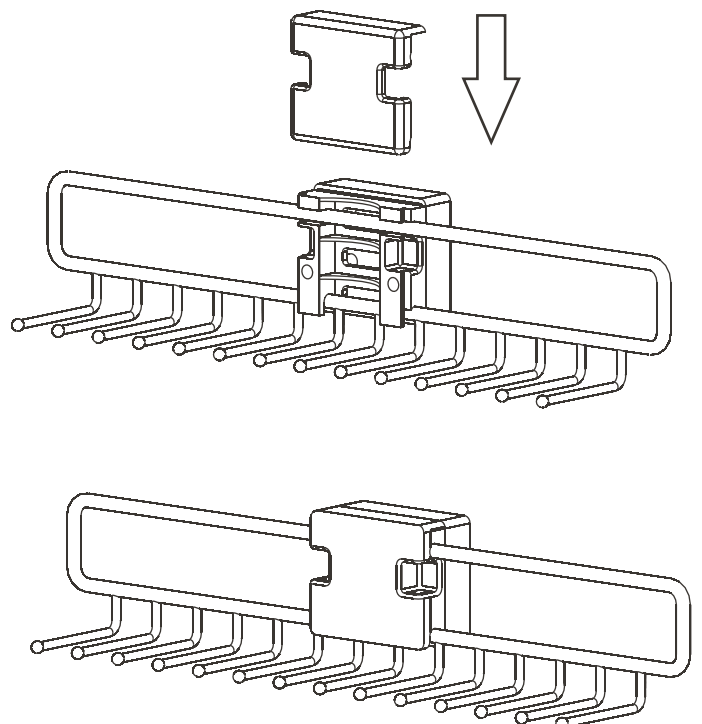

Ovien asennus ja säätö (alumiinikehyksen leveys 2 - 25 mm ja alumiini piilokehysovet)

Dörrens montering och justering

(dörrar med aluminiumram, bredd på 2 till 25 mm och infällda aluminium ramar)

Asenna kattokisko katon etureunan tasalle.
Montera takskenan i linje med takets- eller gavelns framkant.

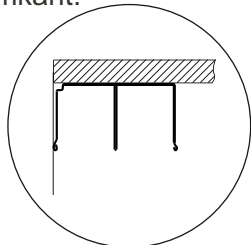

Lattiakiskon etureuna asennetaan n. 20 mm
yläkiskon etureunasta sisäänpäin.
Golvskenan framkant monteras ca. 20 mm
in från takskenans framkant.

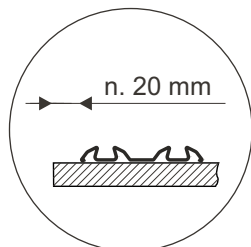

Ennen oven paikoilleen nostamista ruuvaa
alapyörää kuljetusasennosta ulospäin
n. 10-15 mm, jotta ovi ei naarmuta alakisko.
Innan du lyfter dörren på skenan, skruva nedre
hjulet ut ur sin hylsa 10 – 15 mm, så undviker
man repor på skenan.

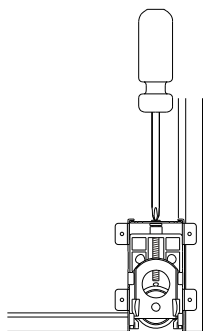

Kuljetusasento
Transportställning

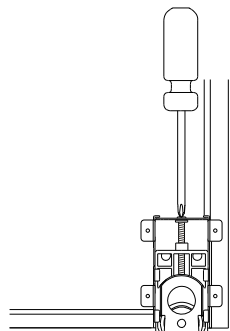

Asennusasento
Monteringsställning

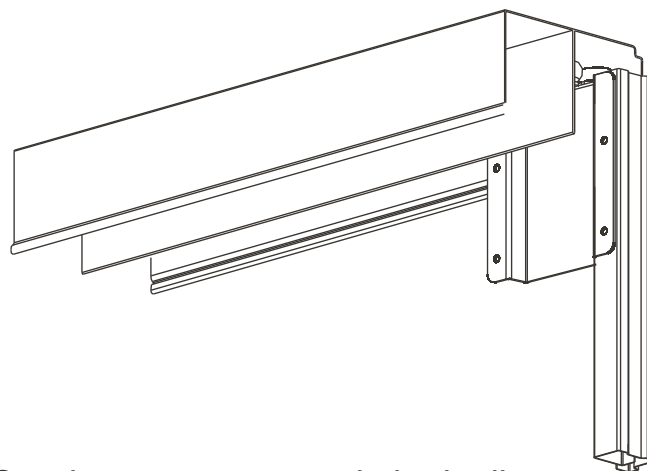

Säädä oven suoruus ristipäisellä
meisselillä alapyörien säätöruuveista.
Justera dörrens höjd, som bilden visar,
med stjärnskruvmejsel.

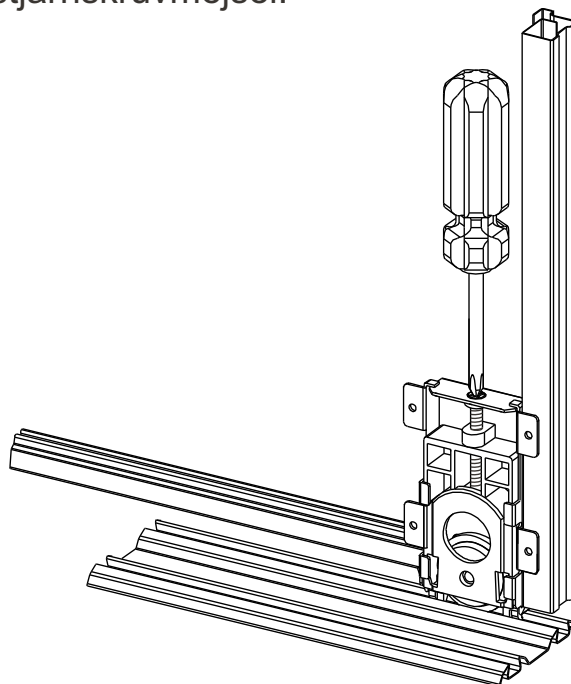

Asenna takimmainen ovi ensin paikoilleen. Paina alapyörissä olevat hypynestimet alakiskon uraan.
Montera den bakre dörren först. Tryck därefter till så att säkerhets-stiften går ned i golvskenanans
spår och förhindrar att dörren "spårar ut".

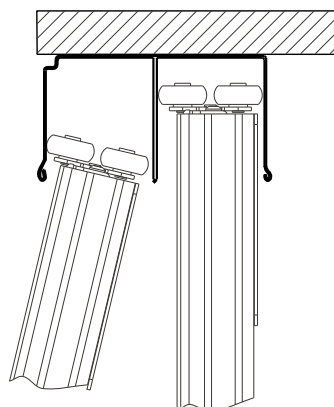
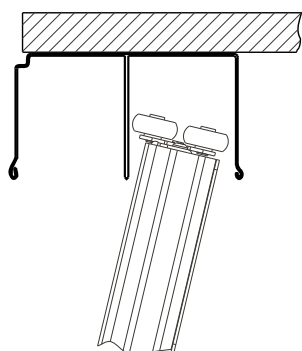

Ovien asennus ja säätö (MDF-kehysovet)

Dörrens montering och justering (dörrar med MDF-ram)

Asenna kattokisko katon etureunan tasalle. Montera takskenan i linje med takets- eller gavelns framkant.

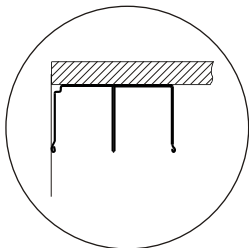

Lattiakiskon etureuna asennetaan n. 15 mm yläkiskon etureunasta sisäänpäin. Golvskenans framkant monteras ca. 15 mm in från takskenans framkant.

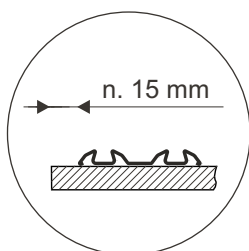

Ennen oven paikoilleen nostamista poista punainen kuljetussuoja (REMOVE) alapyöristä. Innan du lyfter dörren på skenan tas det röda skyddet (REMOVE) bort.

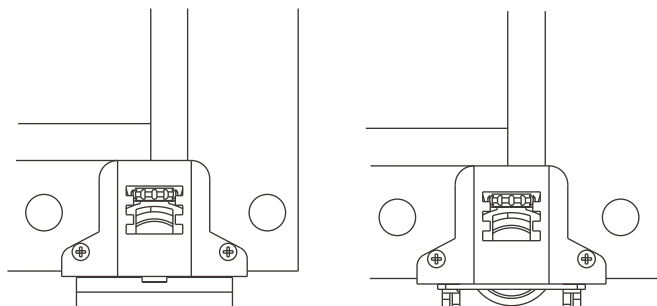

Kuljetus
Transport

Asennus
Montering

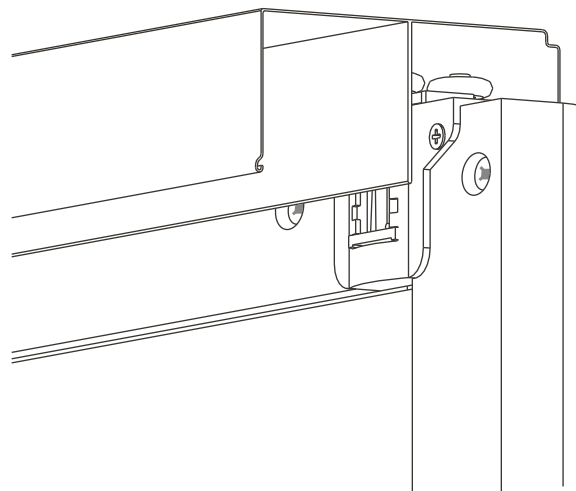

Kevitä ovea käsin ja säädä oven suoruus säätöpyörällä. Lätta på dörren och justera örrens höjd med justeringsrullen.

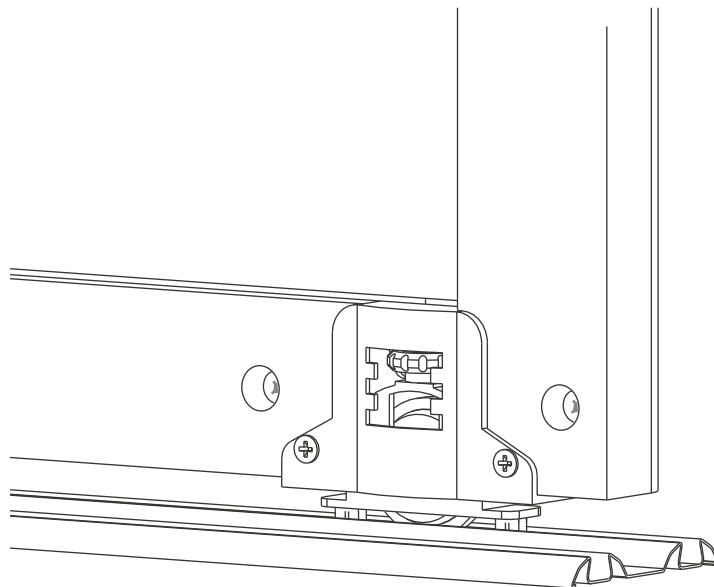

Asenna takimmainen ovi ensin paikoilleen. Paina alapyörissä olevat hypynestimet alakiskon uraan. Montera den bakre dörren först. Tryck därefter till så att säkerhetsstiften går ned i golvskenans spår och förhindrar att dörren "spårar ut".

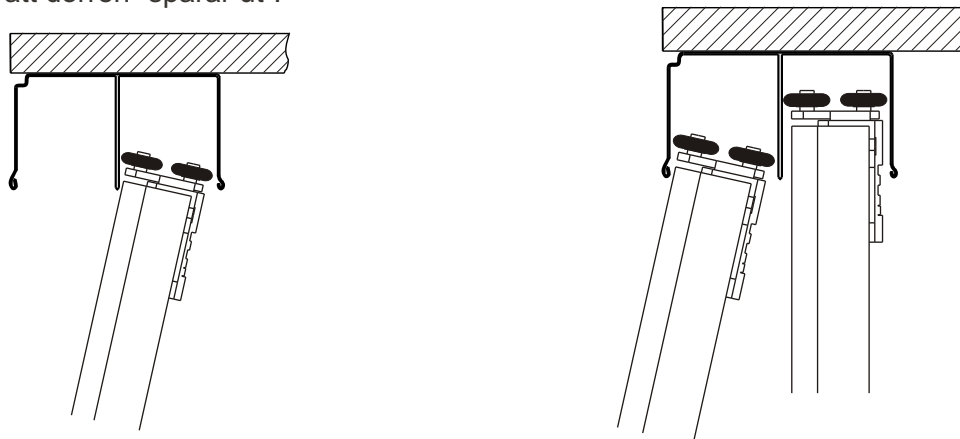

Alumiinikehysovien kiskojen asennus (alumiinikehyksen leveys yli 25 mm) Montering av skenor (dörrar med aluminiumram, bredd 33mm)

Kaksiosainen kisko :

Kiskojen keskikohdat asennetaan samalle linjalle.

2-spårig skena :

Se till att både tak- och golvskenans mittlinje är densamma.

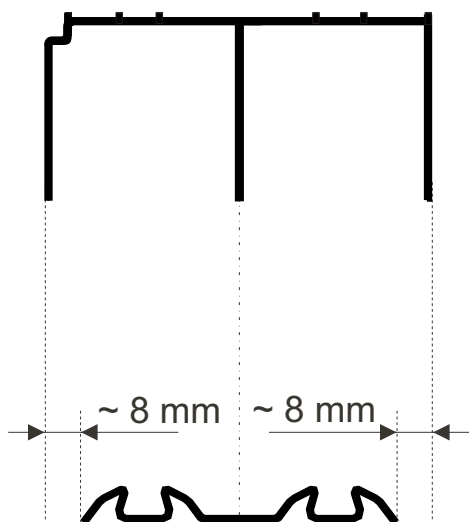

Yksiosainen kisko :

Yksiosainen alakisko asennetaan ~8 mm yläkiskon takareunasta ulospäin.

1-spårig skena :

Golvskenans bakkant ska ligga ~ 8 mm utåt från takskenans bakkant.

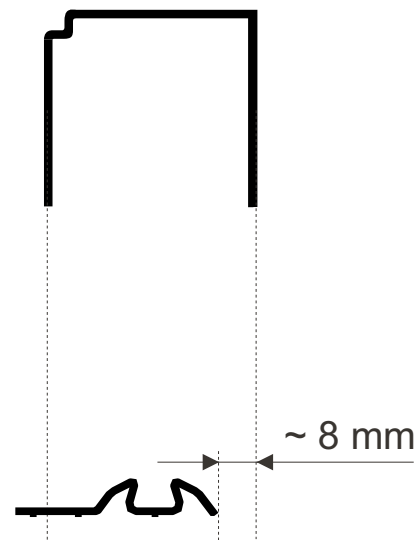

3 - kiskoinen asennus 3 - spårig installation

Kaksiosainen kisko
2-spårig skena

Yksiosainen kisko
1-spårig skena

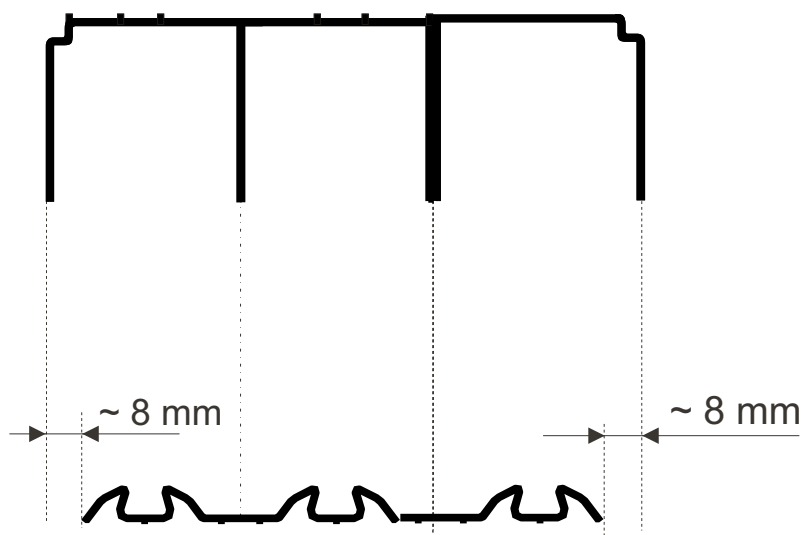

Alumiinikehysoven säätäminen (kehyksen leveys yli 25 mm) Justering av nedre hjulet (dörrar med aluminiumram, bredd 33 mm)



1. Nosta ovi paikoilleen.
1. Lyft dörren på skenan.

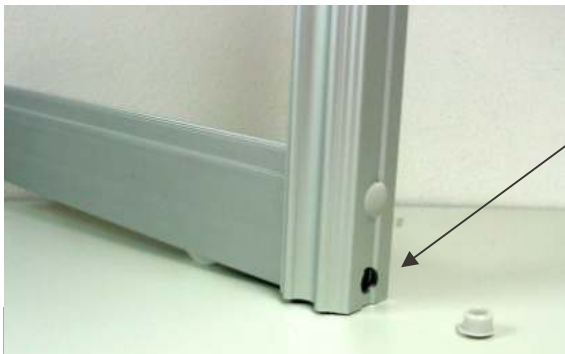

2. Poista alempi suojatulppa.
2. Lösgör den nedre täckpluggen.

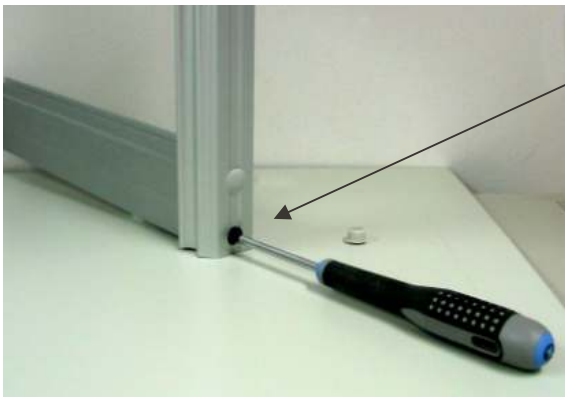

A

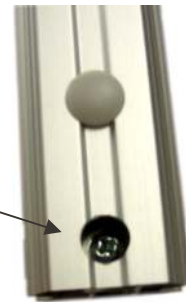

3. Suorita säätö ruuvilla **A**
Käytä ristipäämeisseliä.
3. Justering görs med
skruv **A** och stjärnmejsel.

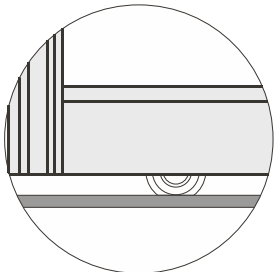

Asennus / Montering

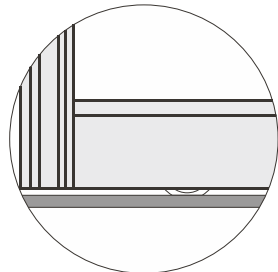

Käyttö / Användning

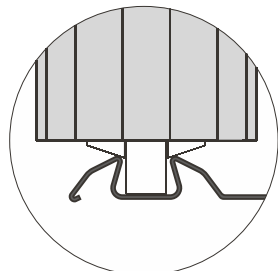
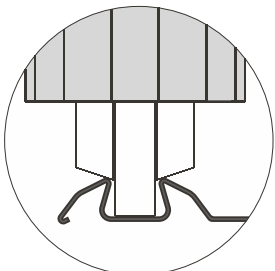

4. Säädä ovea alaspäin kunnes pyörä ei näy häiritsevästi ja ovi on suorassa.
4. Skruva ner dörren så att hjulen inte syns och dörren är rak.

5. Laita tulppa paikoilleen.
5. Sätt tillbaka pluggen.

Blanco levyovien asennus ja säätö

Blanco dörrrens monterning och justering

Asenna kattokisko katon etureunan tasalle.
Montera takskenan i linje med takets- eller gavelns framkant.

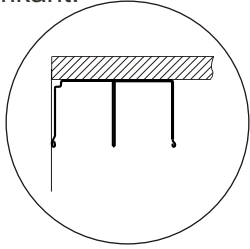

Lattiakiskon etureuna asennetaan n. 20 mm
yläkiskon etureunasta sisäänpäin.
Golvskenan framkant monteras ca. 20 mm
in från takskenans framkant.

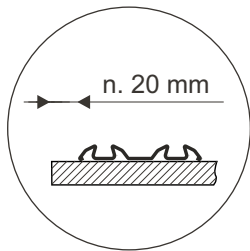

Nosta ovi paikoilleen.
Vapauta alapyörät kuljetuslukituksesta siirtämällä
alapyörien kuljetuslukitsimet (A) sivuun.
Lyfta dörren på skenan.
Befria nedre hjul med att öppna transportlåsen (A)

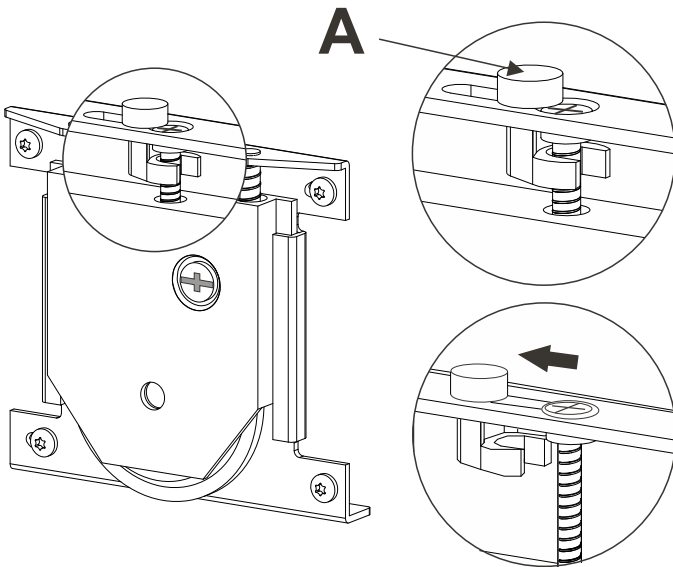

Säädä oven suoruus ristipäisellä
meisselillä alapyörien säätöruuveista.
Justera dörrrens höjd, som bilden visar,
med stjärnskruvmejsel.

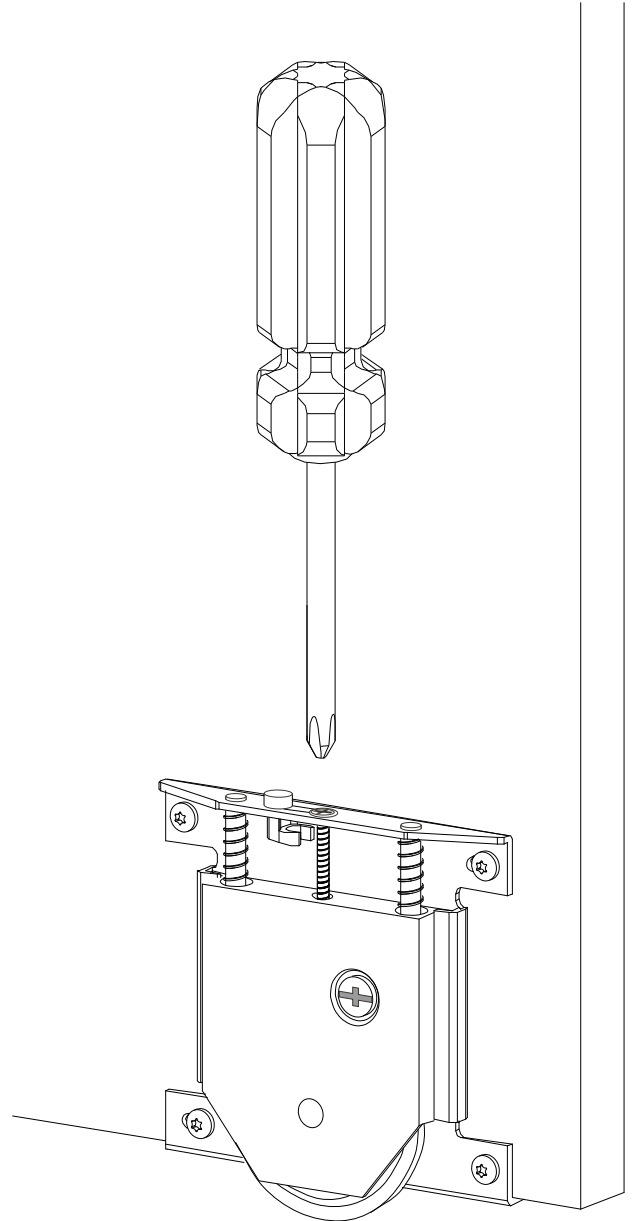

Nosta ensin takimmainen ovi paikoilleen. Montera den bakre dörren först.

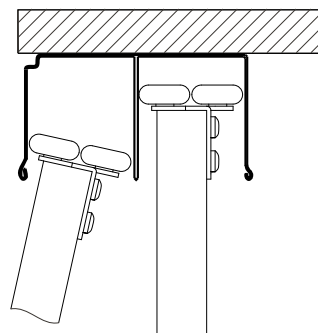
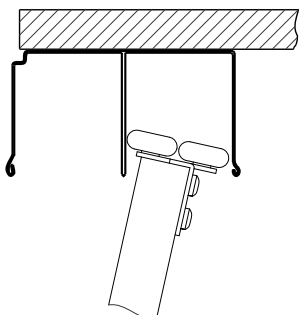

VÄLISTOPPARIN ASENNUS / Montering av positionsstopp

Kaapin reunoihin (oikealle ja vasemmalle) tulevien ovien pysäyttimien keskikohtien mitoitusohjeet seuraavalla sivulla. Keskelle tulevien ovien pyörän keskikohtaan paikka tulee mitata ja merkitä kiskoon ja kiinnittää pysäytin tämän merkin keskelle.

Siirtäkää ovi haluamaanne kohtaan ja merkitkää yläpyörän keskikohta **A**.

En anvisning för att mäta ut stoppens mittpunkt i takskenan finns på baksidan.

Stopp för dörrar i mitten: Mät upp så att stoppet och hjulens mittpunkt linjerar.

Gör en markering på skenan när dörren är i rätt position, **A**.

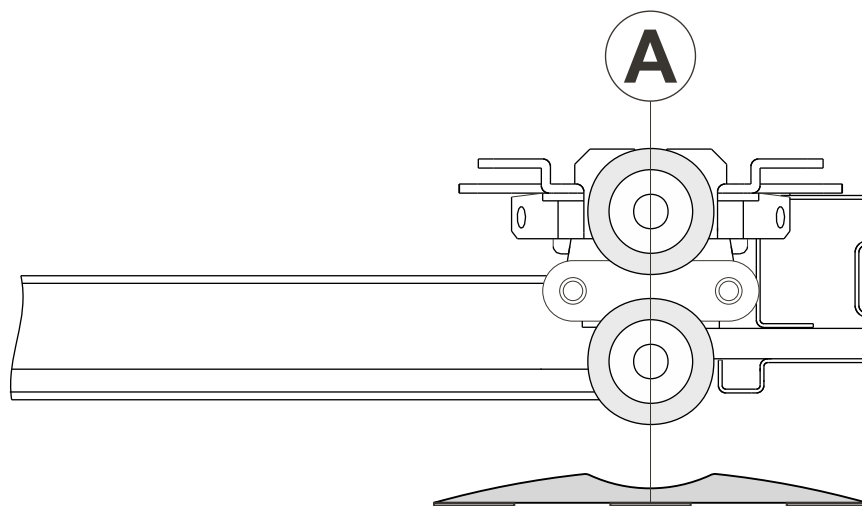

Poistakaa suojateipit tarrojen päältä ja liimatkaa pysäytin uran etureunaan.

Ta bort stoppens skyddplast och fäst stoppen på skenans framkant enl. skiss.

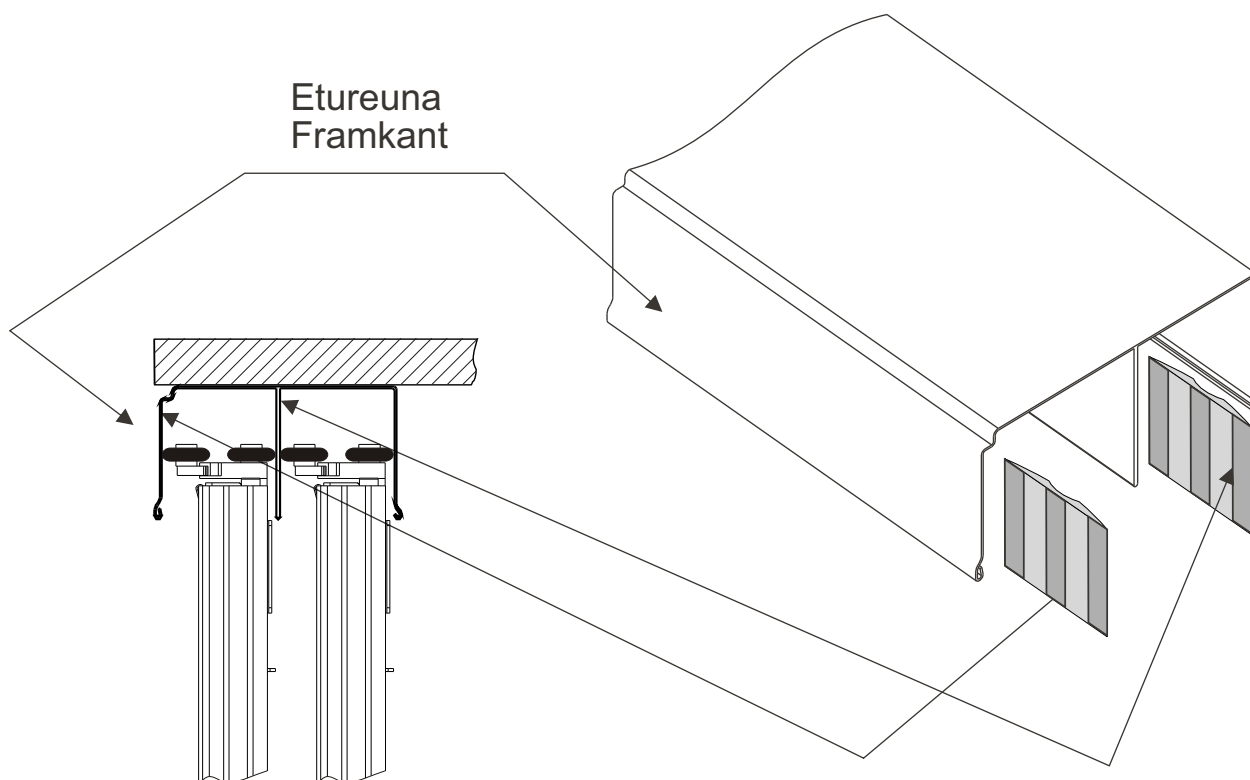

VÄLISTOPPARIN ASENNUS / Montering av positionsstopp

Etäisyys kaapin päädystä stopparin keskelle eri kehystyypeillä.

Distans från skåpets gavel till mitten av stoppet för olika ram-typer:

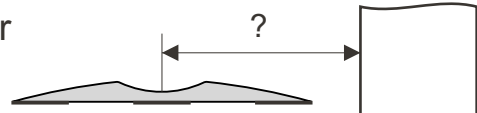

Alumiinikehysovet, 18 mm leveällä kehyksellä
Aluminiumram

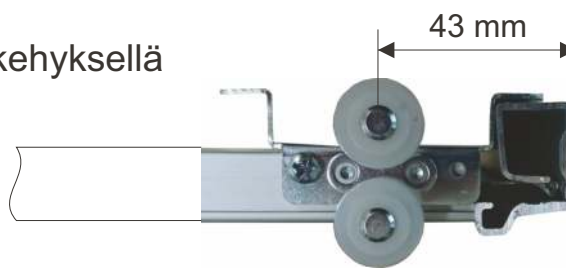

Alumiini piilokehysovet
Aluminiumram

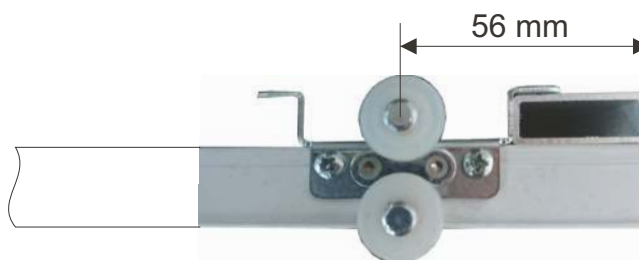

Alumiinikehysovet, 33 mm leveällä kehyksellä
Aluminiumram

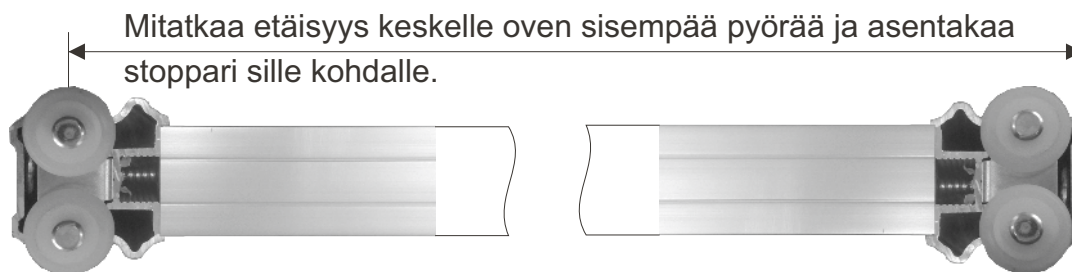

100 mm leveät MDF-kehysvet
MDF-ram 100 mm



60 mm leveät MDF-kehysvet
MDF-ram 60 mm



Kaapin pääty / Skåp sgaveln

INARIA SOFT CLOSE magneettihidastimen asentaminen Montering av INARIA SOFT CLOSE magnet dörrindragare

Hidastimen vastakappaleet yläkiskoon / Magnetpaket i takskenan

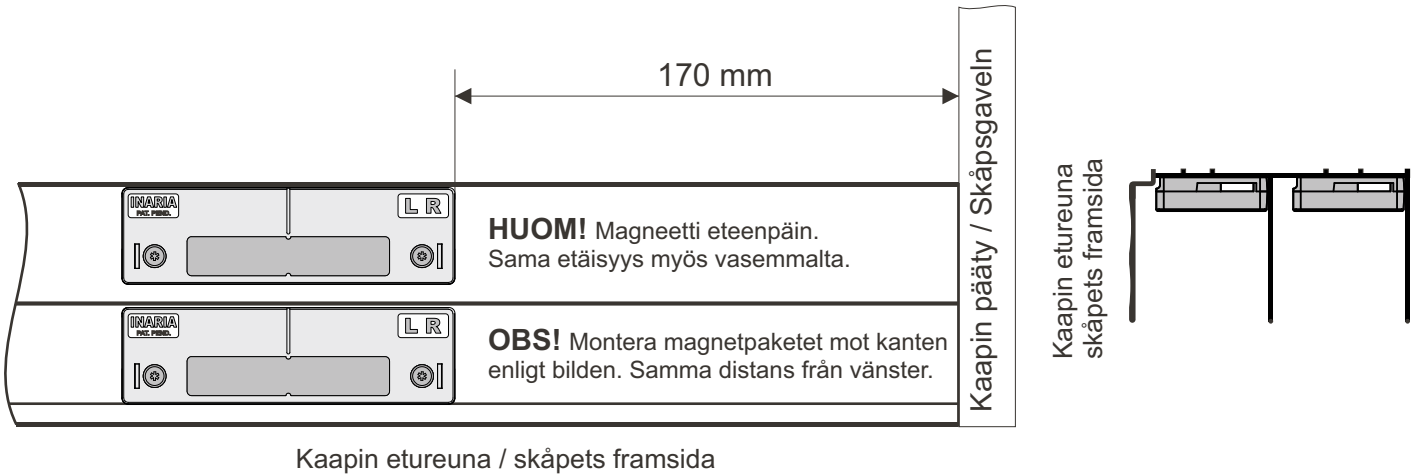

Hidastimet oveen / Soft Close monterat på dörr

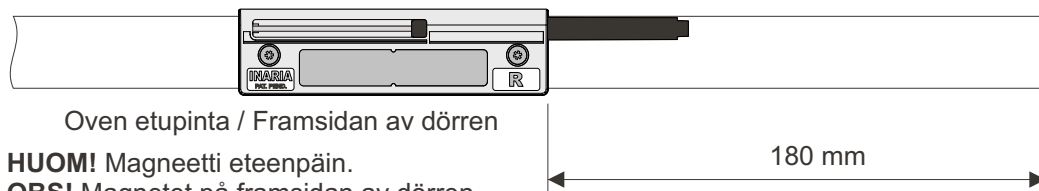

HUOM! Magneetti eteenpäin.
OBS! Magnetet på framsidan av dörren
R = oikealle = till höger
L = vasemmalle = till vänster

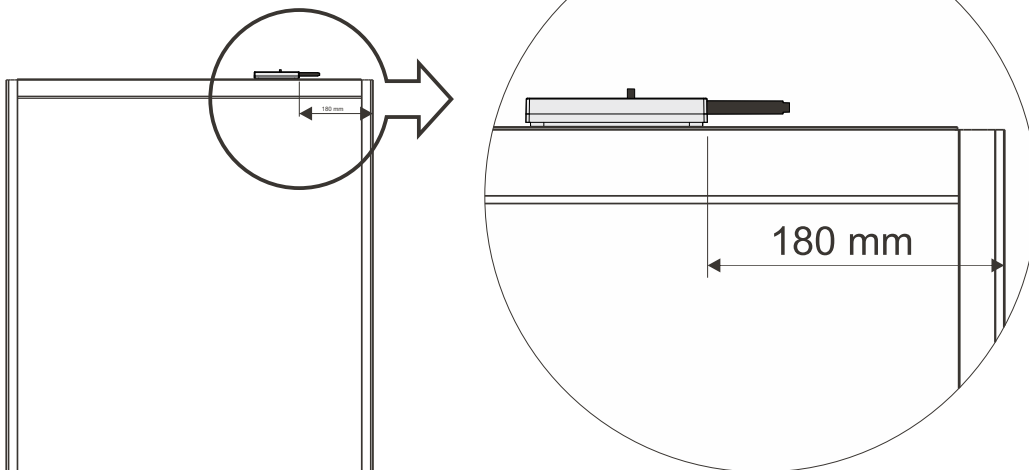

MDF-kehyksessä ja 33 mm leveässä alumiinikehyksessä hidastin asennetaan syvyys-suunnassa keskelle ovea. På MDF- och aluminiumram dörrar monteras soft close i mitten av dörren (i djupled).

HUOM!

Käyttäkää hidastimen kiinnittämiseen pakkauksessa mukana olevia 25 mm ruuveja.

OBS!

Använd de medföljande 25 mm skruvarna för att fästa dörrindragaren.

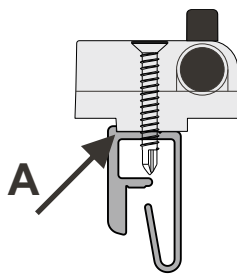

Kapeassa alumiinikehyksessä hidastin painetaan kehyksen etureunassa olevaa pykälää (A) vasten.

18 mm smal aluminiumram tryck soft close mot tvarlistens kant (A).

HUOM!

Alumiinipiilokehysovilla eri mitoitus. Ks. sivu 2.

OBS!

Se monteringsanvisningar för Auriga dörrar på sida 2.

INARIA SOFT CLOSE magneettihidastimen asentaminen Montering av INARIA SOFT CLOSE magnet dörrindragare

Alumiini piilokehysovet / Auriga dörrar

Hidastimen vastakappaleet yläkiskoon / Magnetpaket i takskenan

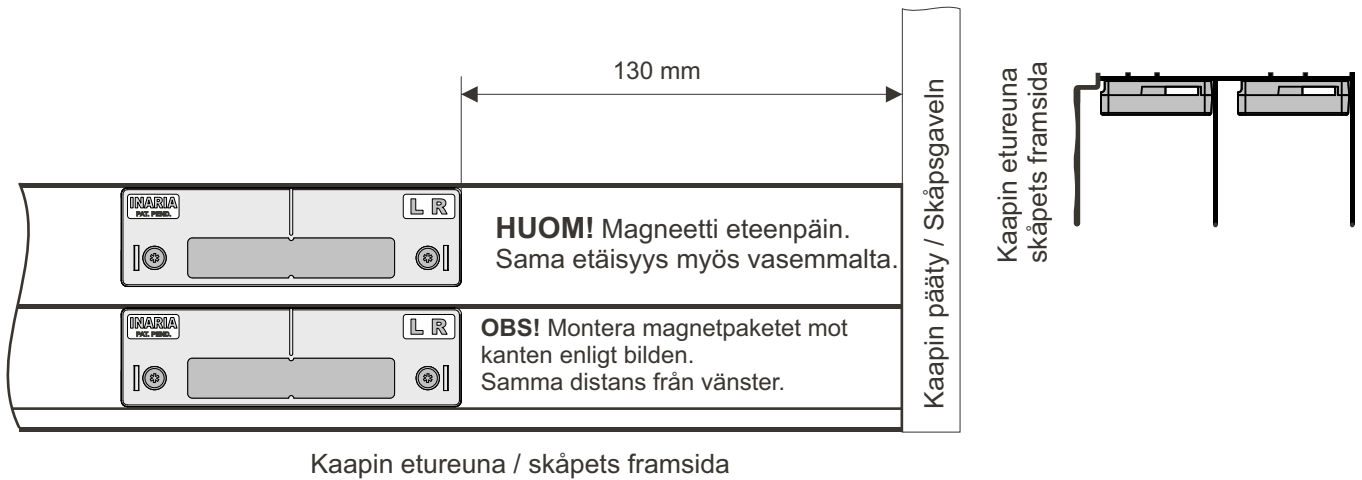

Hidastimet alumiini piilokehysoveen Soft Close montering på Auriga dörrar

Ruuvien etäisyys oven reunasta.
Skruvarnas avstånd från dörrrens kant.

Ruuvien etäisyys oven reunasta.
Skruvarnas avstånd från dörrrens kant.

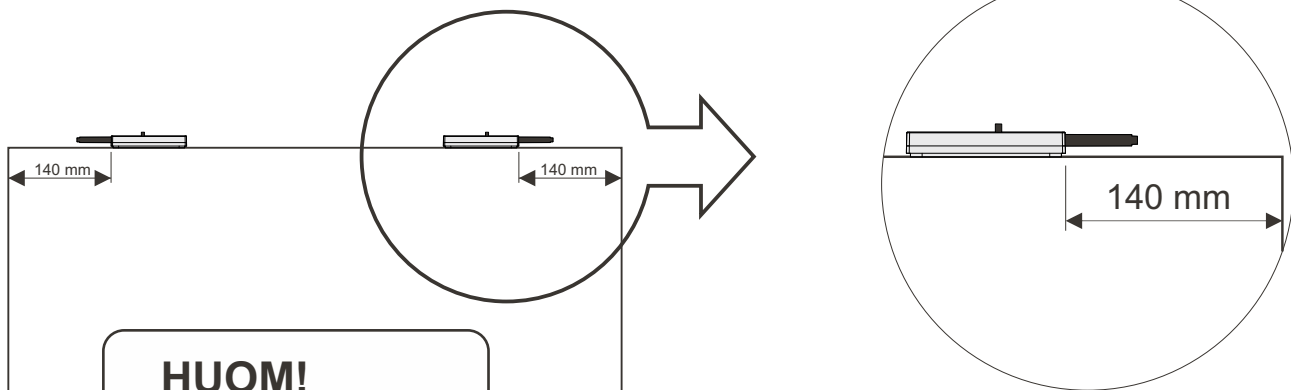
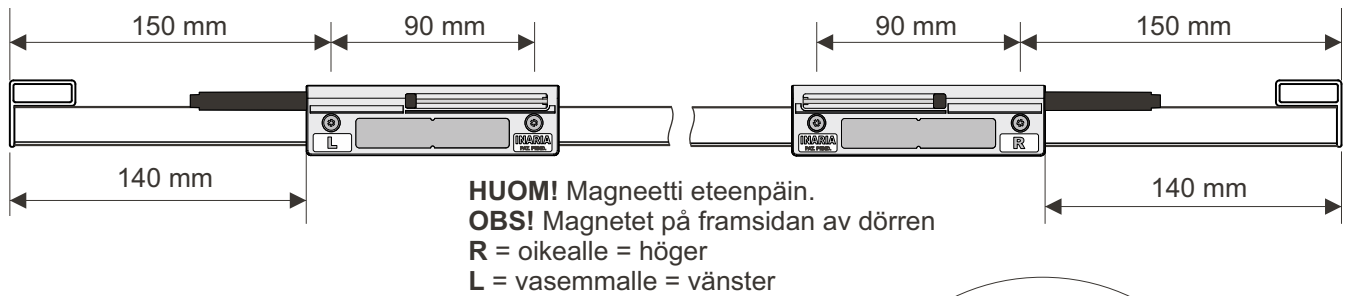

HUOM!

Käyttäkää hidastimen kiinnittämiseen pakkauksessa mukana olevia 25 mm ruuveja.

OBS!

Använd de medföljande 25 mm skruvarna för att fästa dörrindragaren.

HUOM!

Noudata piirustuksen mittoja. Näin varmistuu, että ruuvi tulee takimmaiseen tyhjään koloon eikä riko etummaisessa kolossa olevaa lasia.

OBS!

Följ måtten på ritningen. Detta säkerställer att skruven inte spräcker glasskivan.

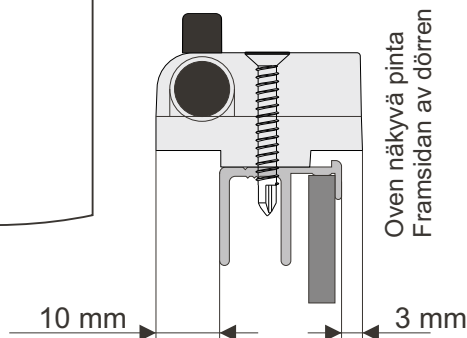

INARIA SOFT CLOSE magneettihidastimen asentaminen Montering av INARIA SOFT CLOSE magnet dörrindragare

Hidastimen vastakappaleet yläkiskon keskelle Magnetpaket centrerat i takskenan

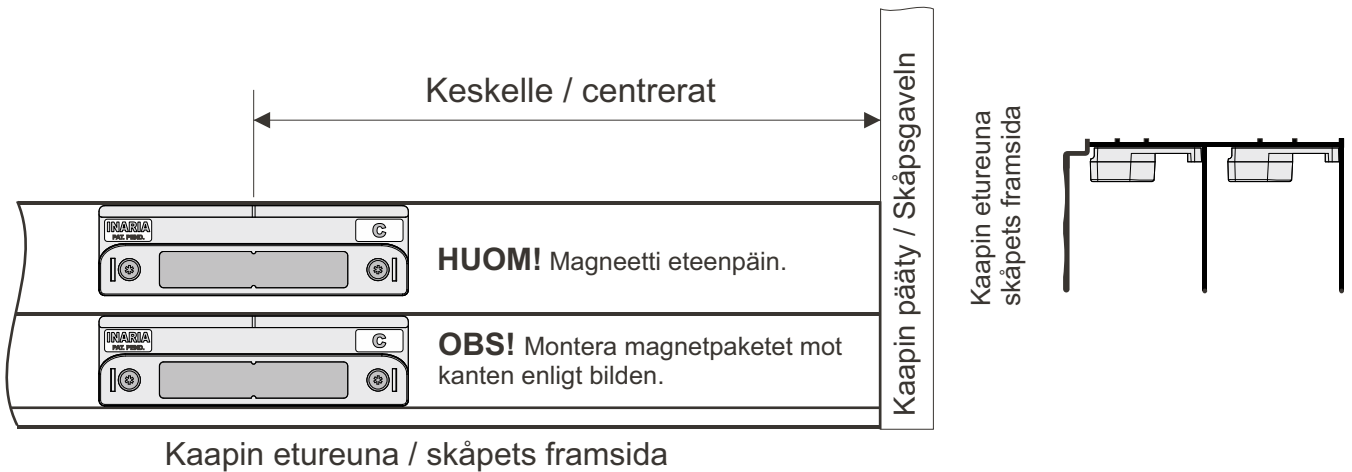

Hidastin oveen keskelle / Soft Close centrerat på dörren

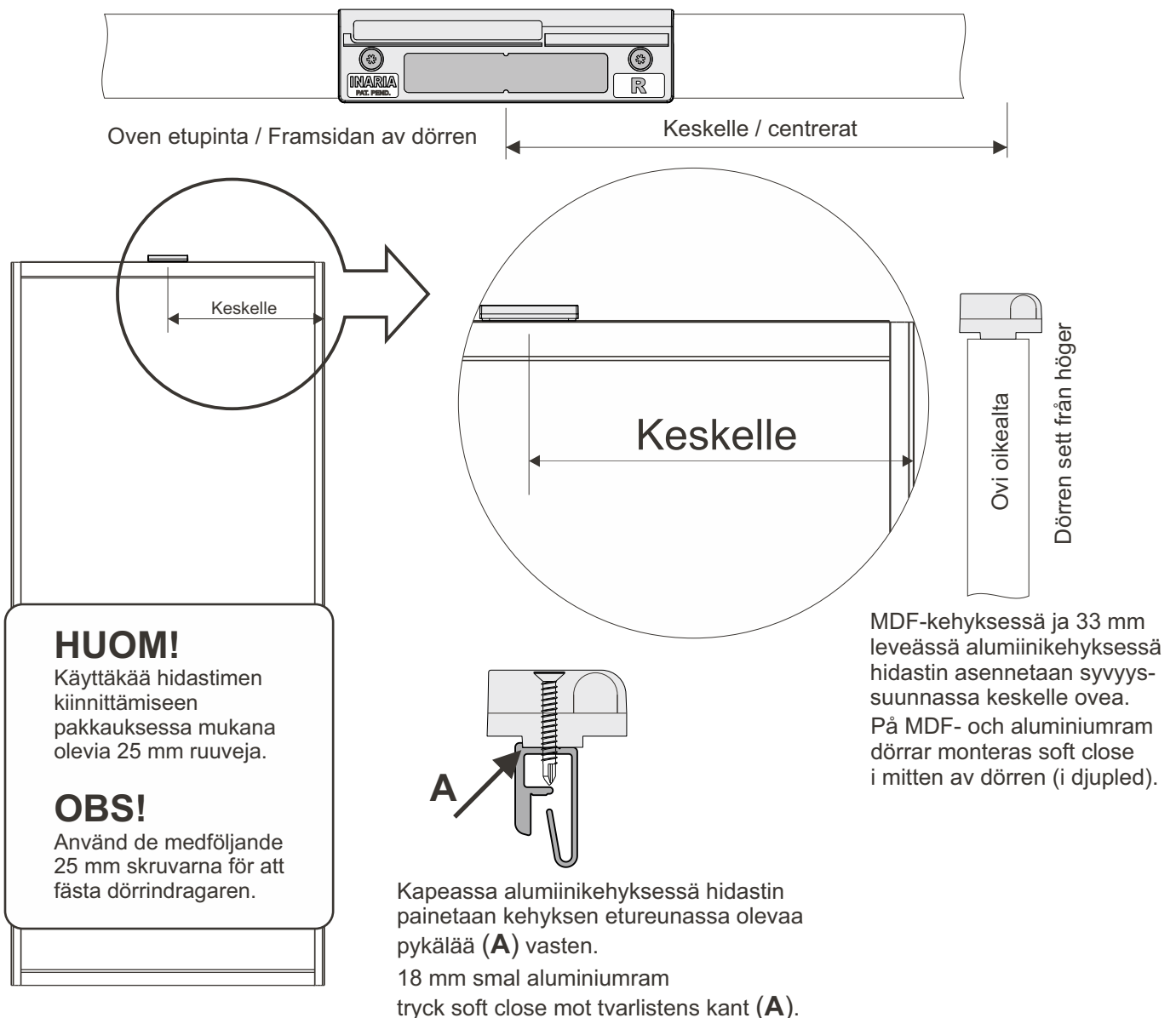

INARIA SOFT CLOSE magneettihidastimen asentaminen Montering av INARIA SOFT CLOSE magnet dörrindragare

Hidastimien säätäminen / Justering av Soft Close

Säädä oven korkeus siten että hidastimen musta tappi (T) osuu yläkiskossa olevan magneetin reunaan. Mitä painavampi ovi on sitä lähempänä toisiaan magneettien pitää olla. Justera dörrens höjd så att den svarta tappen (T) på Soft Close träffar magneten i takskenan. Ju tyngre dörren, desto närmare måste magneterna vara varandra.

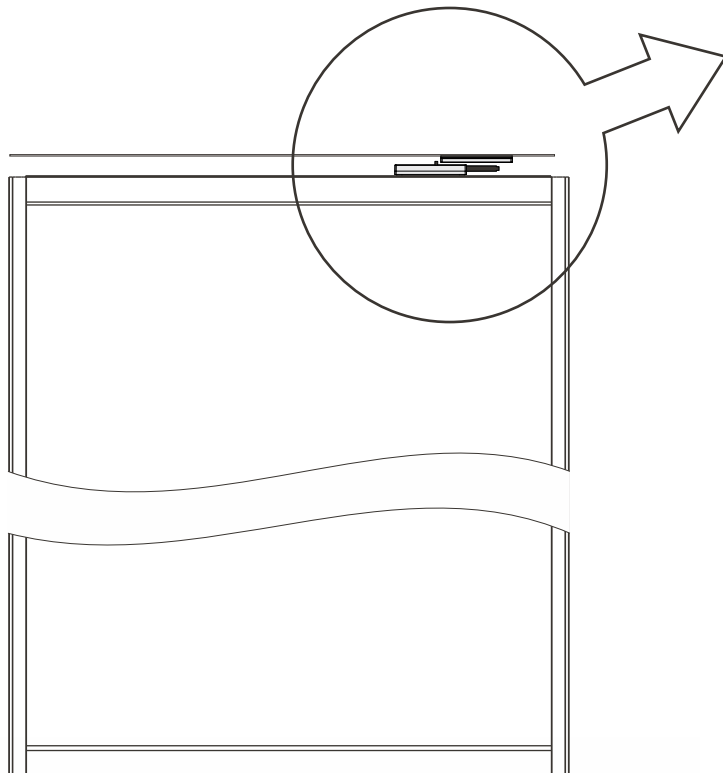
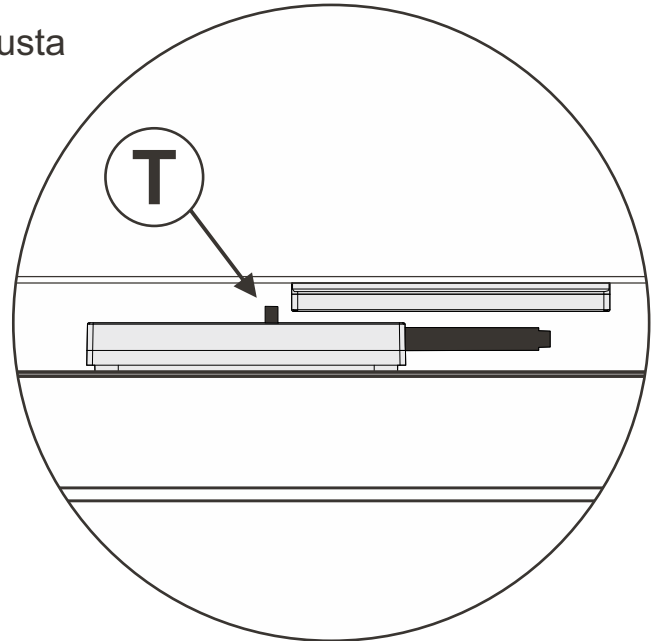

MDF-KEHYKSET

Kevitä ovea käsin ja säädä oven korkeus säätöpyörällä. Lätta på dörren och justera dörrens höjd med justeringsrullen.

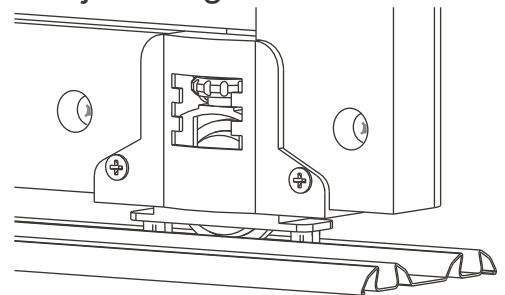

KAPEA ALUMIINIKEHYS JA BLANCO OVI

Säädä oven korkeus ristipäisellä meisselillä alapyörän säätöruuveista. Justera dörrens höjd, som bilden visar, med stjärnskruvmejsel.

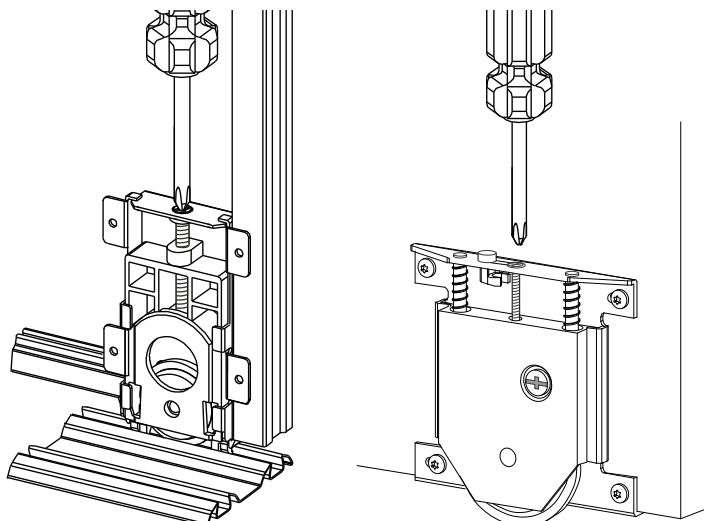

ALUMIINIKEHYKSET 30 mm

Poista alempi suojatulppa. Säädä oven korkeus ruuvilla A Käytä ristipäämeisseliä. Lösgör den nedre täckpluggen. Justering av höjd görs med skruv A och stjärnmejsel.

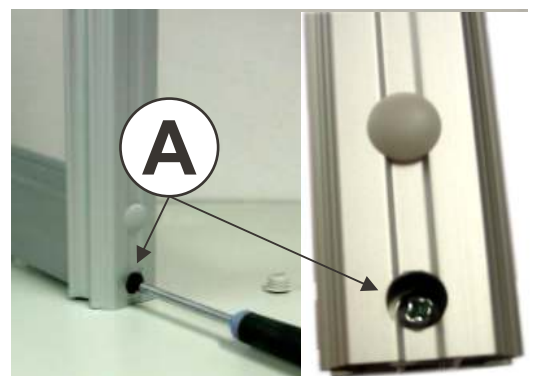

Oven suoristimen käyttö

Så här använder du dörrens justeringsbeslag

1. Jossain olosuhteissa ovi saattaa aikojen saatossa vääntyä kuperaksi tai koveraksi. Tämä vääntyminen on helppo korjata oviin asennetuilla suoristimilla. I vissa fall kan dörren med tiden slå sig. För att möjliggöra enkel korrigering av detta är dörrarna försedda med ett justeringsbeslag.

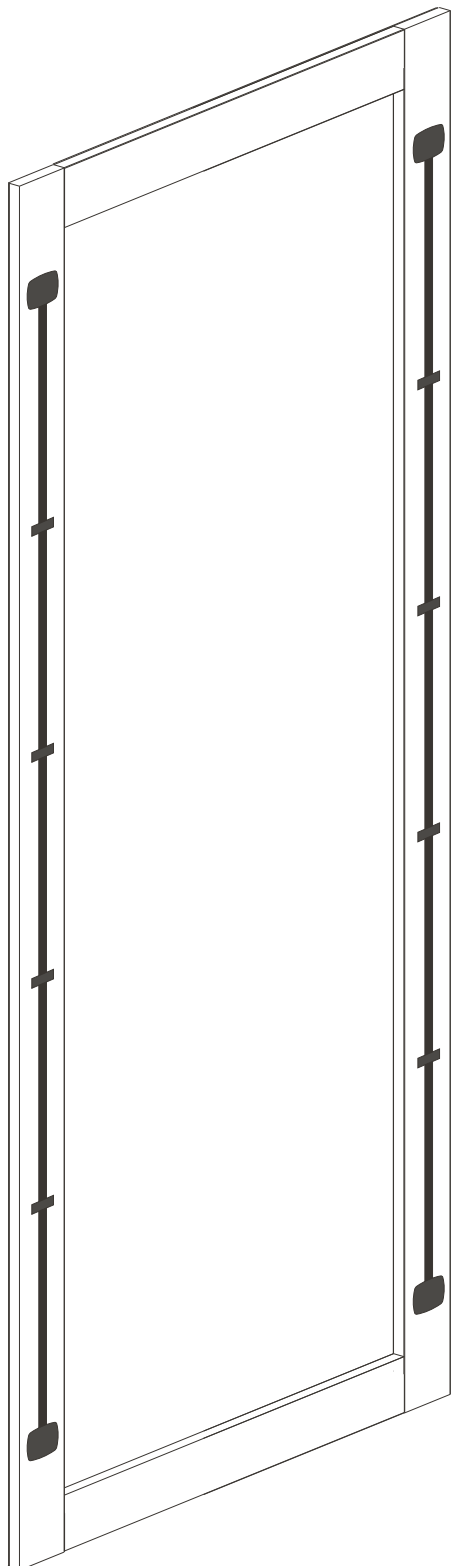

2. Suoristin löytyy oven sisäpuolelta. Poista alapään musta muovisuoja. Justeringsbeslaget är fäst på dörrens baksida. Ta bort det svarta plastskyddet från nedre delen.



3. Muovisuojan alta löytyy säätömutteri jonka pyörittämiseen tarvitset 10 mm:n kiintoavaimen. Under plastskyddet finns en inställningsmutter. Du behöver en 10 mm fastnyckel för att rotera muttern.



4. Jos ovi on kupera eli keskikohta on ulompana, kierrä säätömutteria oven takaa katsottuna vasemmalle. Om dörren har av någon anledning blivit konvex, justera detta med att rotera till vänster.

Oven ulkopinta / Dörrens yttre sida



Vasemmalle
Till vänster



5. Jos ovi on kovera eli keskikohta on sisempänä, kierrä säätömutteria oven takaa katsottuna oikealle. Om dörren blivit konkav, rotera muttern åt höger.

Oven ulkopinta / Dörrens yttre sida



Oikealle
Till höger

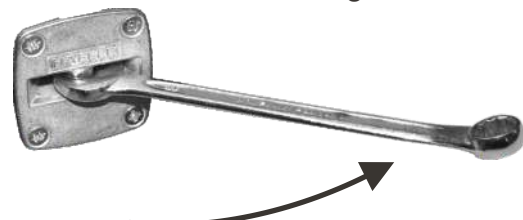

6. Ole ovea säätäessäsi varovainen, pienikin säätö muuttaa oven kaarevuutta voimakkaasti. Var försiktig när du justerar dörren, även liten justering kan ge önskad effekt. Kontrollera utseendet efter varje justering tills du är helt nöjd.

Puhdistusohje happoetsatut mattalasisit

Matelux, Matelac ja Matelac T mattalasisit

Kun puhdistat happoetsattua lasia noudata muutamia tärkeitä sääntöjä:



Useimmissa tapauksissa, happoetsattu lasi voidaan pestä runsaalla vedellä ja pehmeällä sienellä. Jossain tapauksissa muutama tippa lasinpesunestettä voidaan lisätä veteen.



Älä koskaan käytä voimakkaita puhdistusmenetelmiä, kuten partakoneen teriä, teräsvillaa, hankaavia aineita jne. happoetsattuun lasiin.



Puhdista aina koko happoetsattu lasipinta käyttäen vettä tai lasinpesuainetta vaikka vain pieni alue lasista olisi likainen.



Puhdistuksen jälkeen lasi tulee huuhdella puhtaalla vedellä ja koko pinta pitää pyyhkiä pehmeällä nukkaamattomalla liinalla.



Jos tahroja jää jäljelle suorita puhdistus uudelleen.



Käytä runsaasti vettä ettei lasin pinta naarmuunnu tai vioitu. Älä koskaan yritä irrottaa epäpuhtauksia kuivalla ja/tai likaisella liinalla, koska tämä voi aiheuttaa naarmuja lasin pinnalle.



Älä paina puhdistamisen aikana puhdistusvälineitä liian kovaa pintaa vasten koska se voi vahingoittaa happoetsatun lasin pintaa.



Pahasti likaantuneet pinnat voidaan pestä käyttäen painepesuria ja veden lämpötila pitää olla vähintään 30 °C.



Käytä aina happoetsatulle lasille tavanomaisia lasin puhdistusaineita, jotka sisältävät alkoholia.



Älä koskaan käytä fluorivetyhappoa, fluorin, kloorin tai ammoniakkin johdannaisia sisältäviä tuotteita, koska ne voivat vahingoittaa happoetsatun lasin pintaa. Älä myöskään koskaan käytä happamia ja alkalisia tuotteita koska ne voivat hiertää lasin pinnan pilalle.

Parhaat puhdistusmenetelmät

HAPPOETSATTUJEN LASIEN PUHDISTAMINEN

Tahra	Likaantumisesta yli 6 tuntia		Likaantumisesta yli 24 tuntia		Paras puhdistusmenetelmä
	Vesi	Pesuaine + vesi	Vesi	Pesuaine + vesi	
Olut					Vesi
Tee					Vesi
Kahvi					Vesi
Cola					Vesi
Mehu					Vesi
Maito					Pesuaine + vesi
Sinappi					Pesuaine + vesi
Öljy					Pesuaine + vesi
Punaviini					Vesi
Silikoni tai liimatahrat					Silikonin poistoaine
Saippua					Pesuaine + vesi
Hammastahna					Pesuaine + vesi

Puhdistamisen vaikeusaste

- Helppo (helpompi kuin tavallinen lasipinta)
- Helppo (kuin tavallinen lasipinta)
- Vaikea



Finnmirror Liukuovikaapistojen takuutodistus

Pyörästöt, kiskot ja liukuovet:

- takuu 20 vuotta

Valaisimet ja muut elektroniset komponentit:

- takuu 2 vuotta

Levyosat, korit, laatikostot ja liukuovien hidastimet:

- takuu 2 vuotta

Takuun voimassaolo edellyttää Inaria -kaapistojen hoito-ohjeen noudattamista.

Finnmirror Liukuovikaapistojen materiaalit

Finnmirror -tuotteet ovat avainlipputuotteita.

Finnmirror -liukuovien ja kaapistojen päämateriaalit:

Kalustelevyt:

- EGGER (päästöluokka M1, CE 2412-CPR-1302-03, FSC C116522)
- Koskimel (päästöluokka M1, CE 2412-CPR-1302-03, FSC C116522)

Peilit:

Mirox MNGE Clear (EN 1036-2:2008), ekologinen ympäristöpeili, ei sisällä lyijyä eikä kuparia, valmistuksessa liuottimien käyttö minimoitu.

Lasit:

Lacobel (EN 572-2), Matelac (EN 572-2.)

Alumiinikehykset:

Cortizo. Maalattut ja anodisoidut alumiiniprofiilit (1035-CPR-ES079992)

MDF-kehykset:

- Profil-Lista Oy (MDF-materiaalit täyttävät E1-päästöluokan)

Finnmirror Liukuovikaapistojen hoito-ohje

Asentaminen, käyttö ja hoito

Liukuovikaapistot ja kalusteet on tarkoitettu kuiviin sisätiloihin. Tuotetta ei ole tarkoitettu pesutiloihin eikä sitä saa asentaa suoraan suihkutilaan.

Kalustetta ei tule kiinnittää lattiaan, mikäli tilassa on vesikiertoinen tai sähkökaapelein toteutettu lattialämmitys. Vastuu rakenteiden tarkistuksesta on aina ostajalla.

Kalusteet on valmistettu kestävästä ja helppohoitoisista materiaaleista.

Tiettyjä asioita on huomioitava kuitenkin niiden hoidossa.

Kalusteiden puhdistuksessa on vältettävä runsasta vedenkäyttöä. Puhdistetut pinnat on aina kuivattava puhdistuksen jälkeen.

Kalusteiden puhdistuksessa ei myöskään saa käyttää hankaavia puhdistusaineita.

Puhdistuksessa käytetään mietoa (pH 6-8) pesuaineliuosta.

Lasi- ja peilipintoihin voi käyttää niiden puhdistukseen tarkoitettuja pesuaineita.

Ovien alakiskot kannattaa imuroida aina viikkoimuroinnin yhteydessä.



FINNMIRROR OY
puh. (03) 51 161